

**STIHL GH 460 C**

***STIHL***



**CS** Návod k použití

GH 460.1 C

**A**

**INT 2**

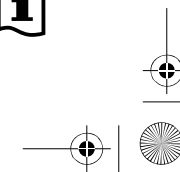
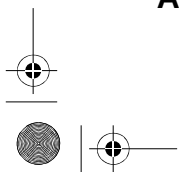

1

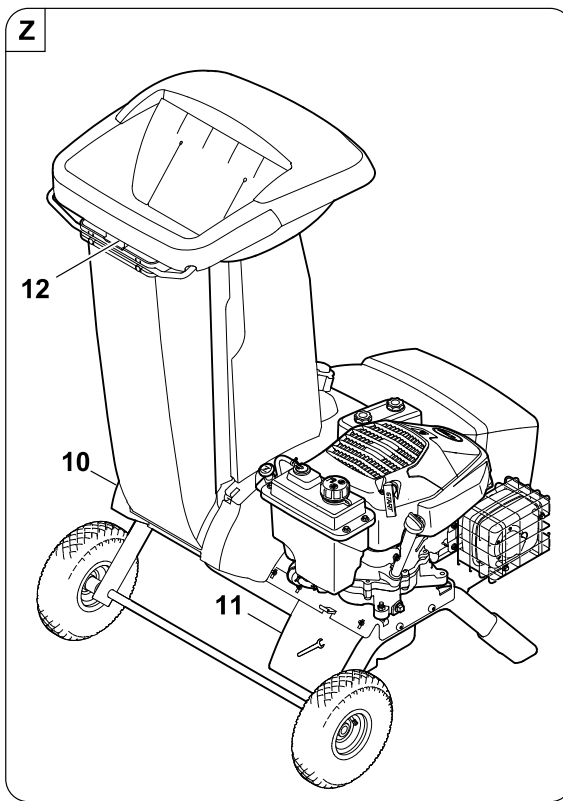
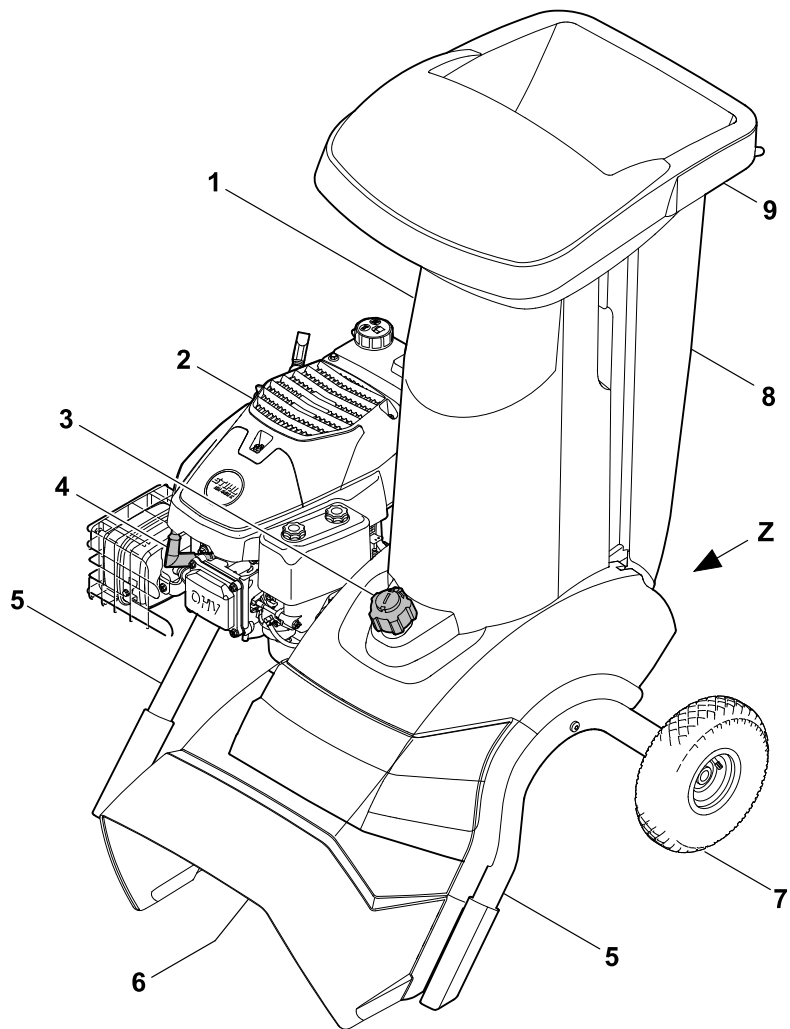

0478 216 9810 A

1

2

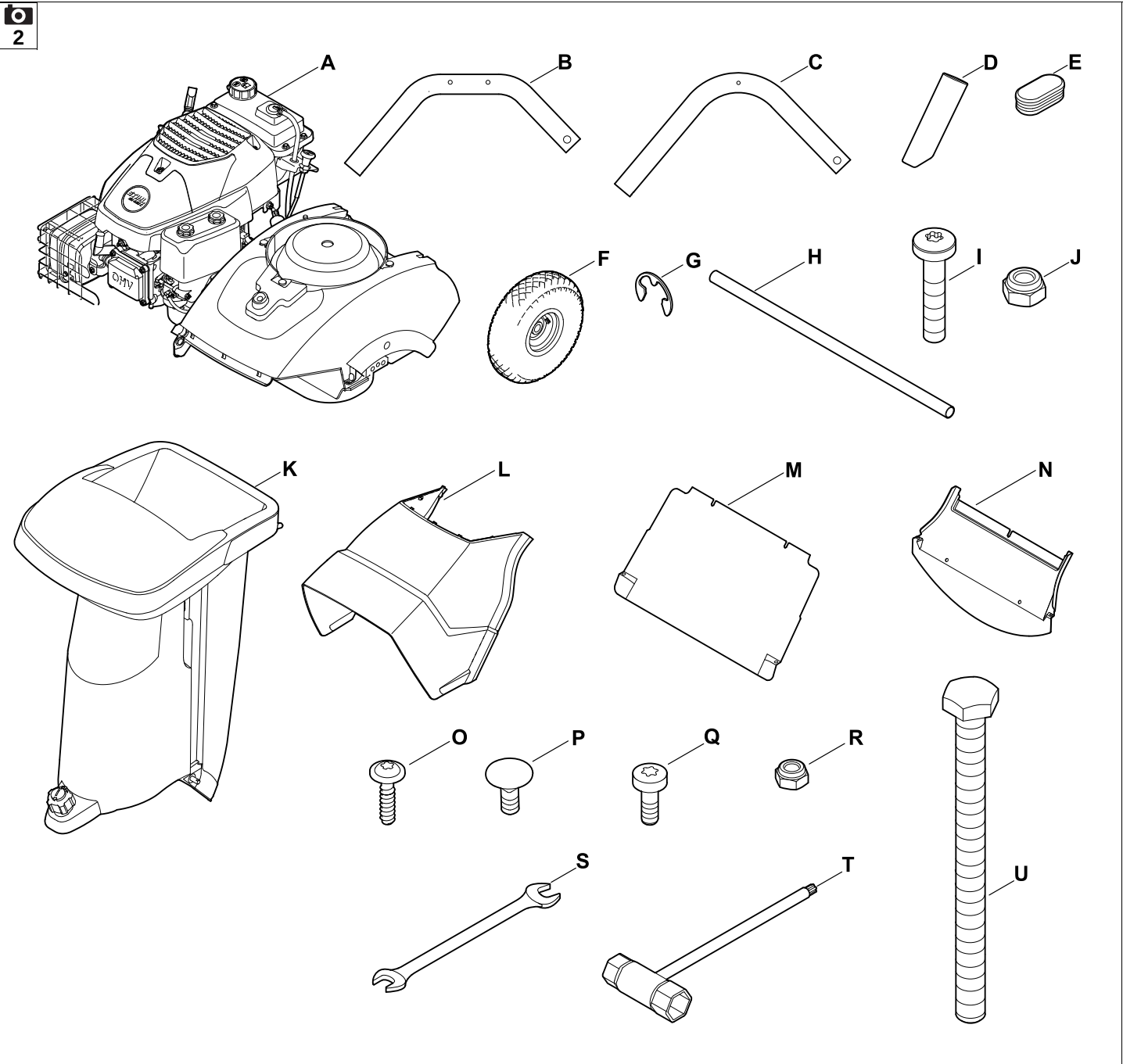

3

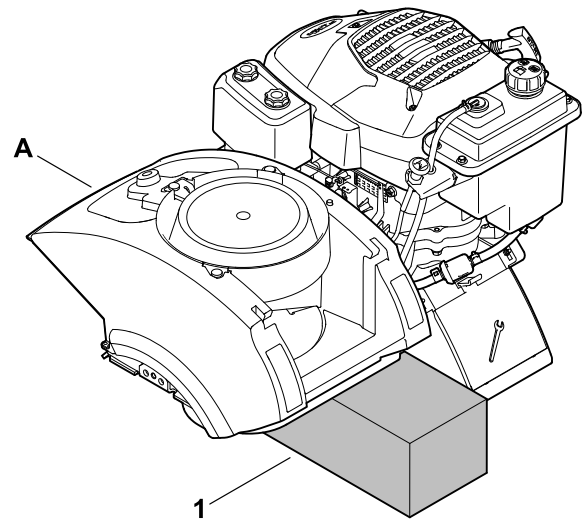
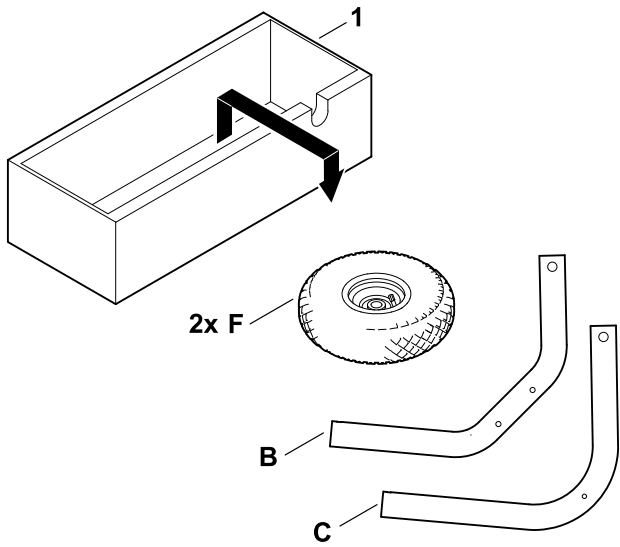
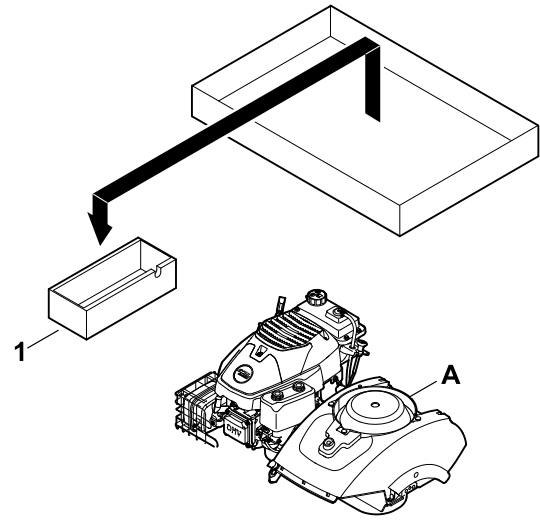
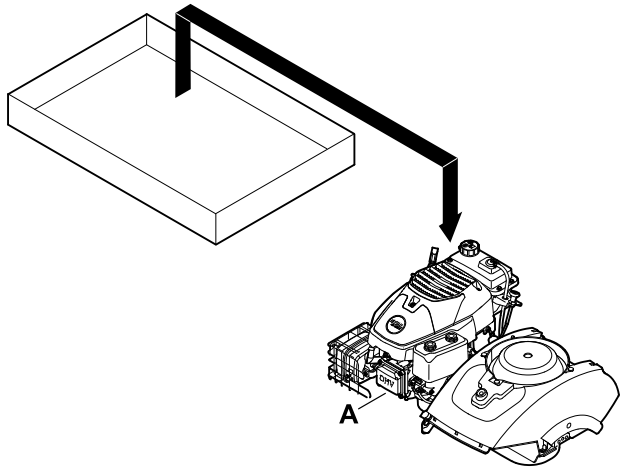

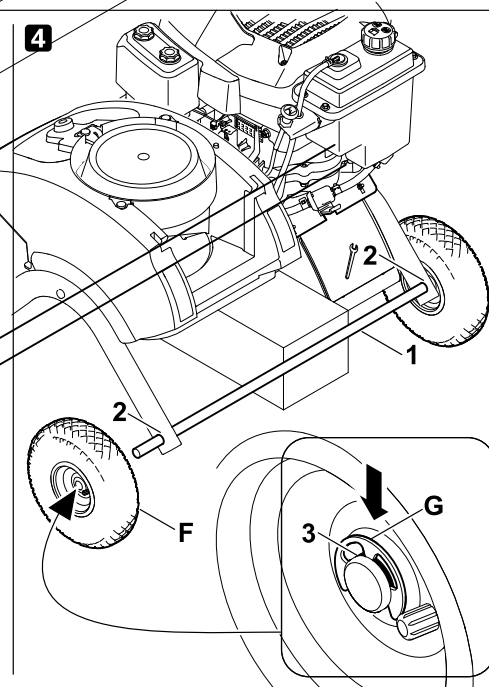
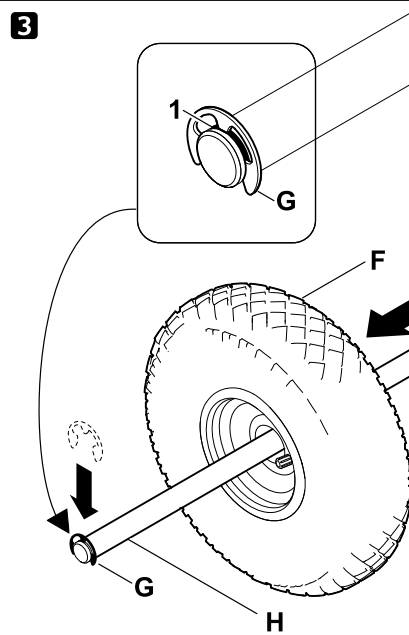
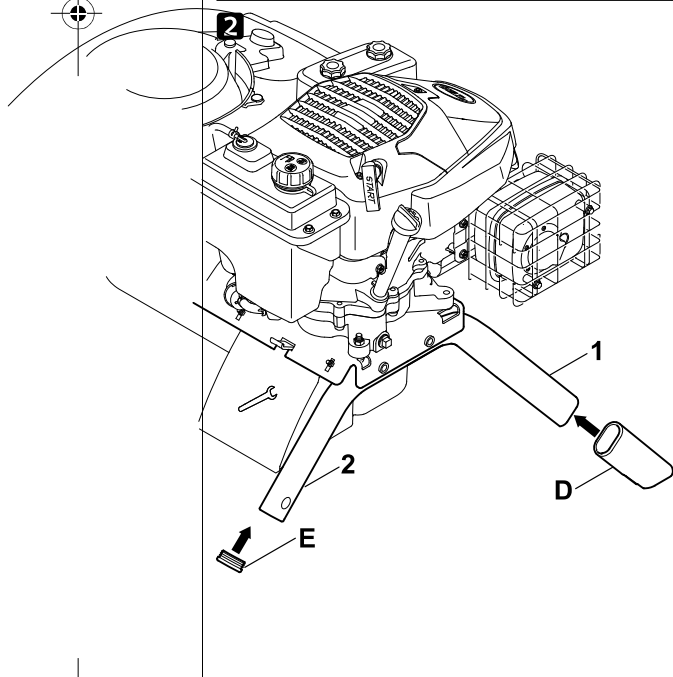
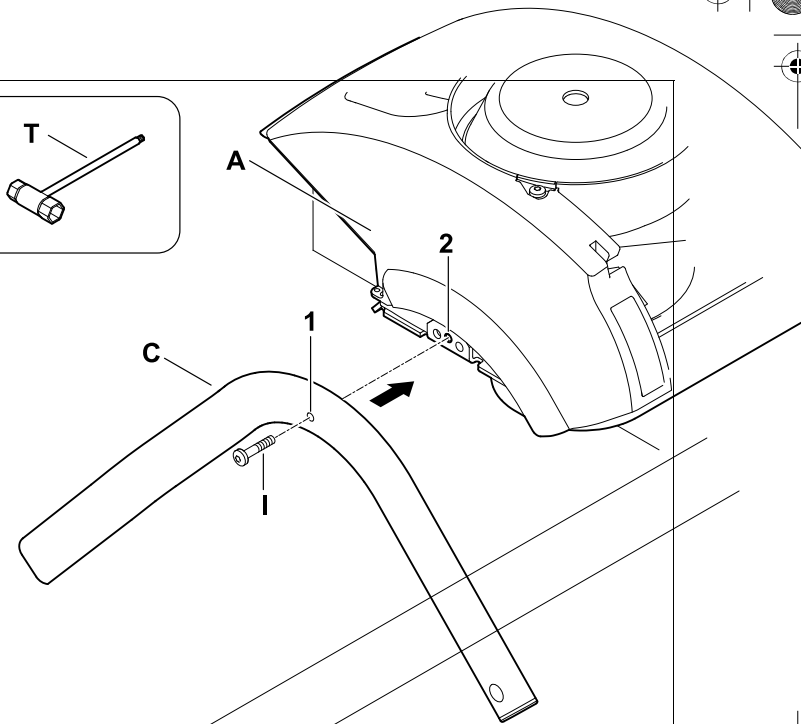
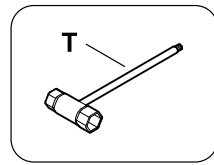
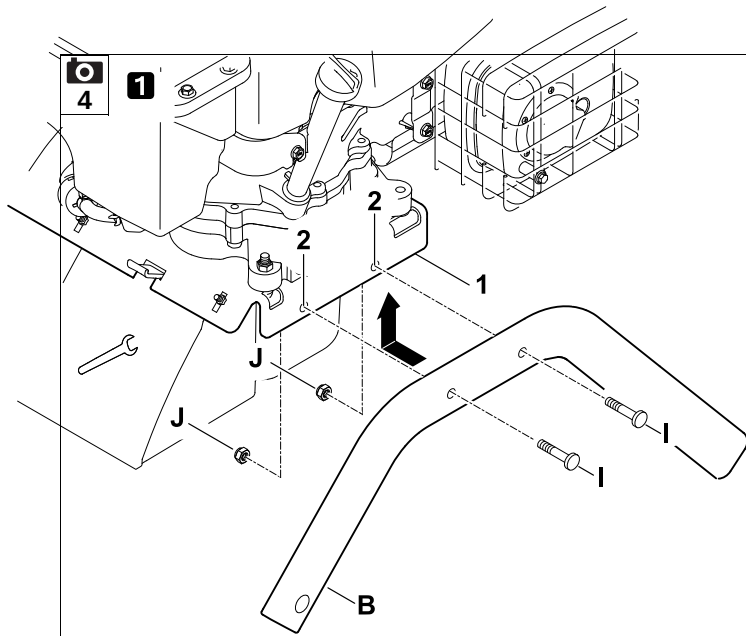

5

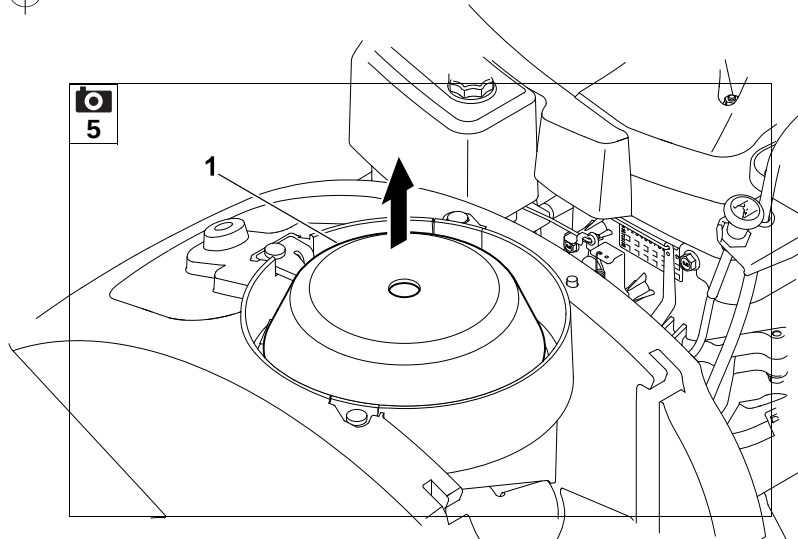

6

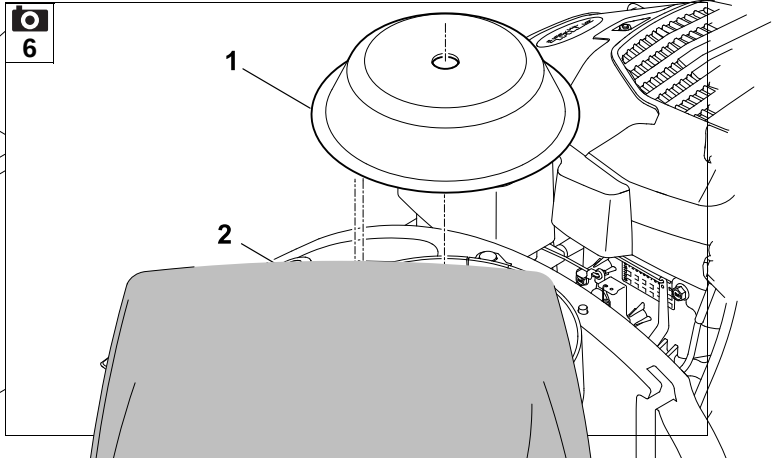

7

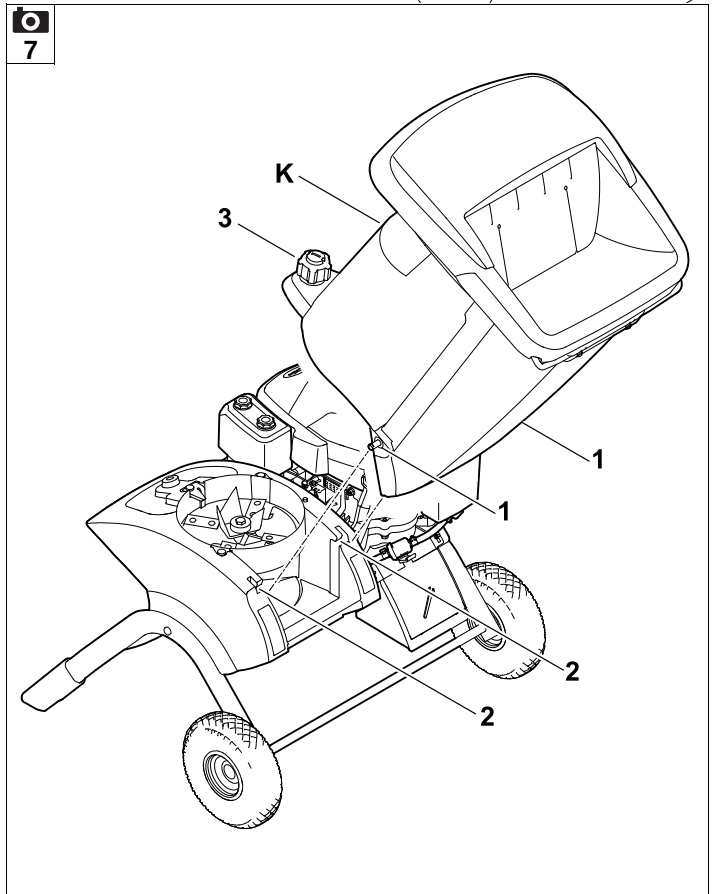

8

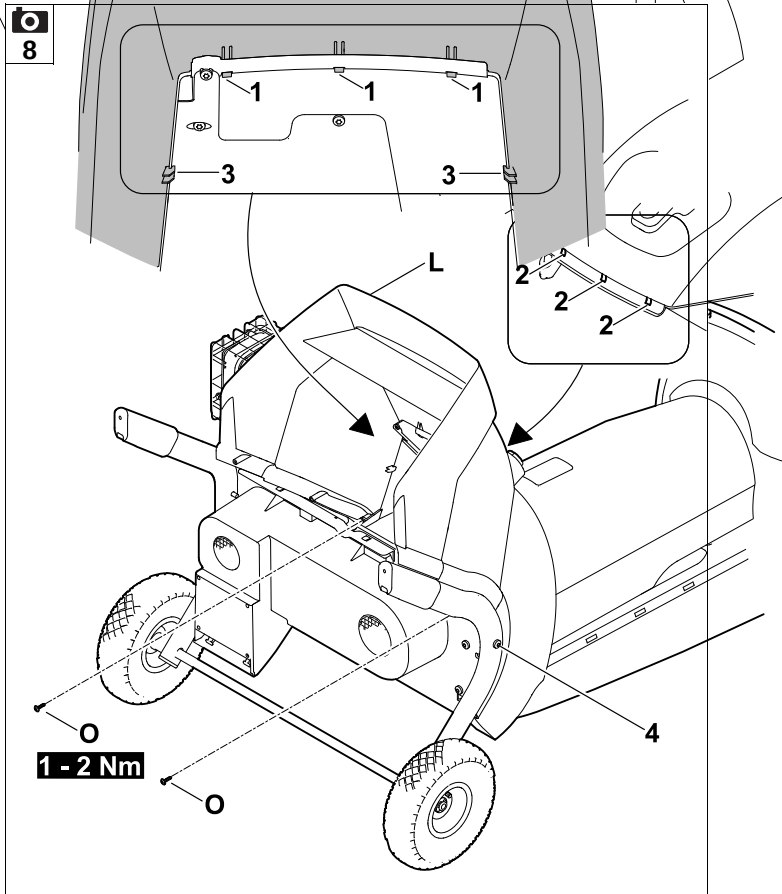

9

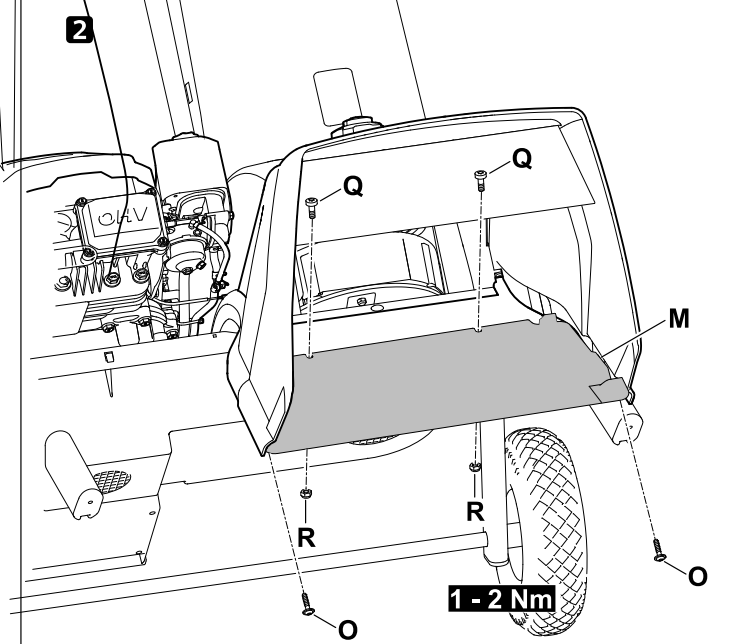
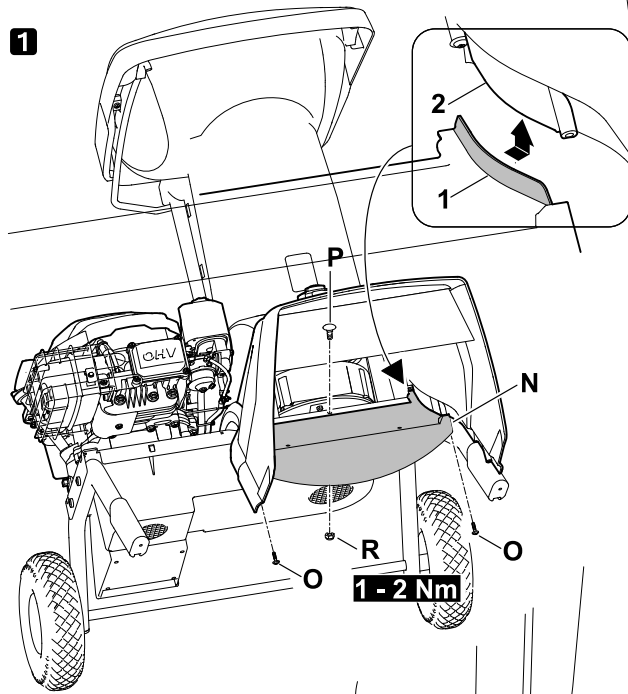

10

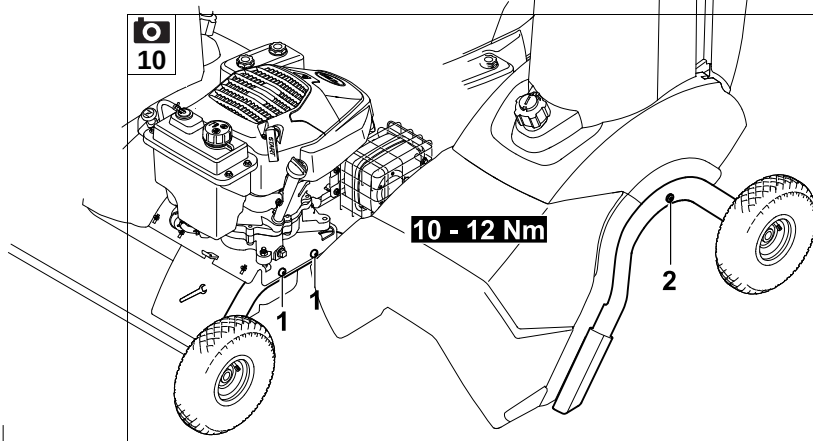

11

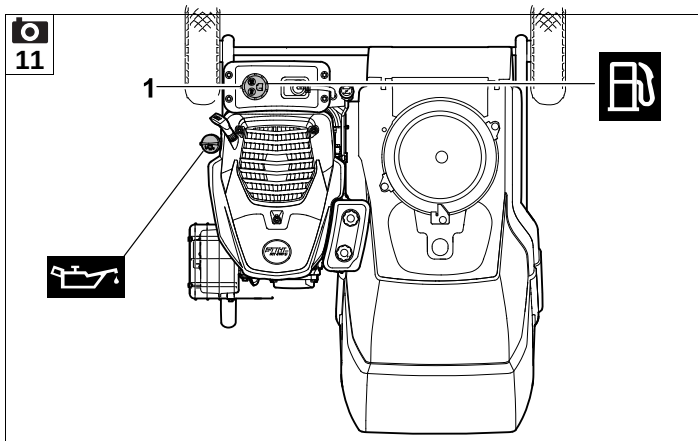

12

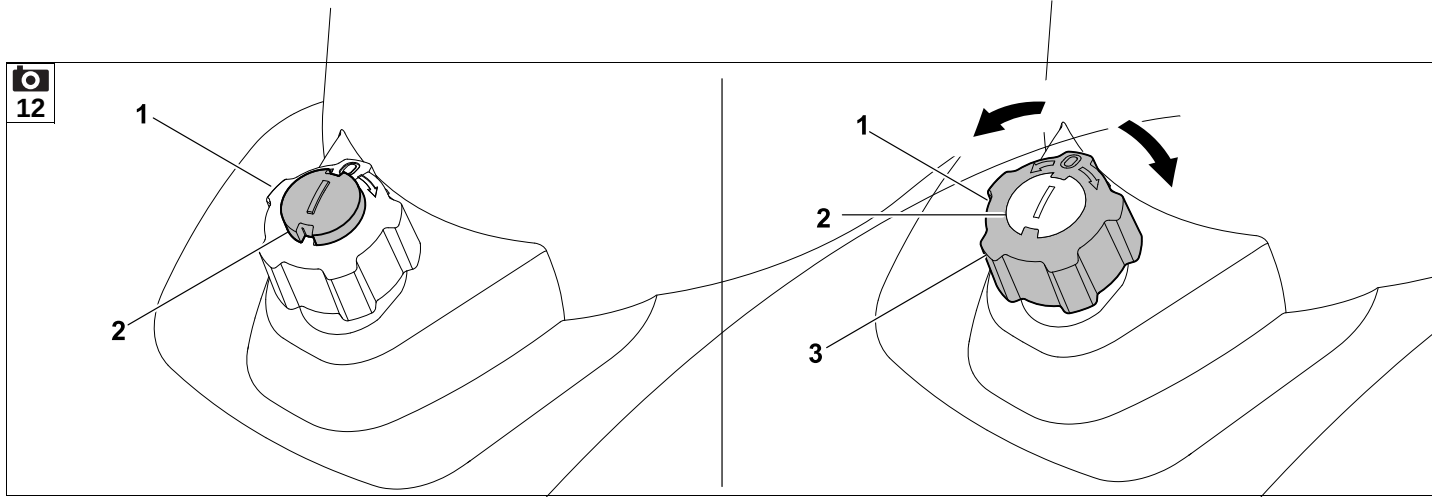

13

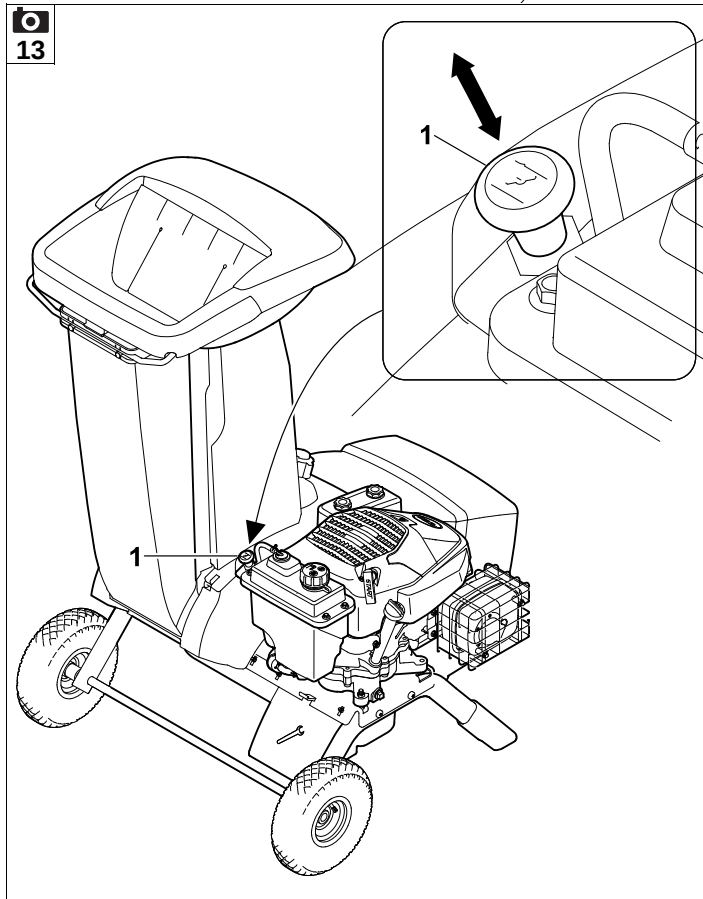

14

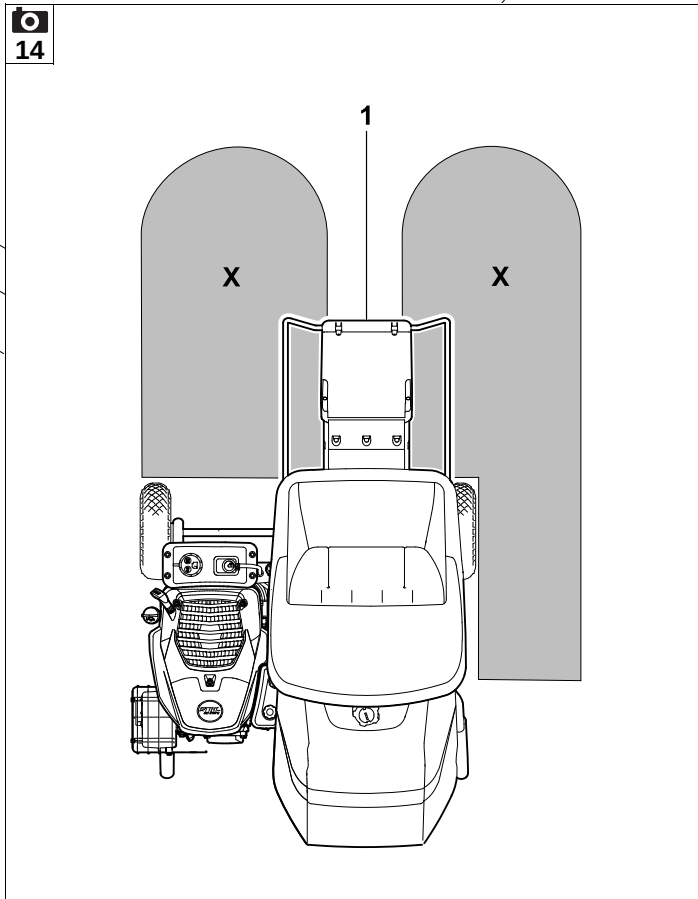



15

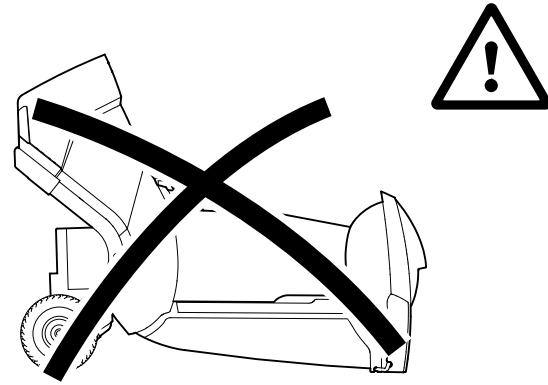
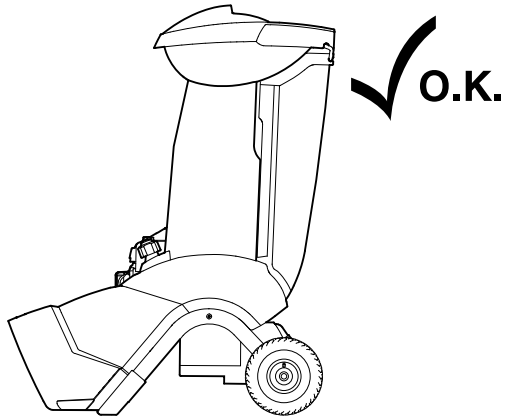

16

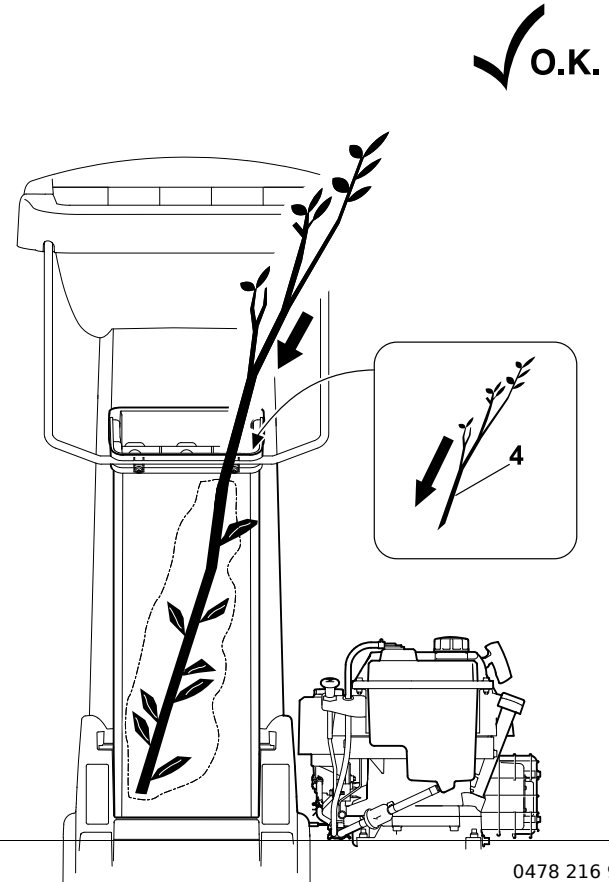
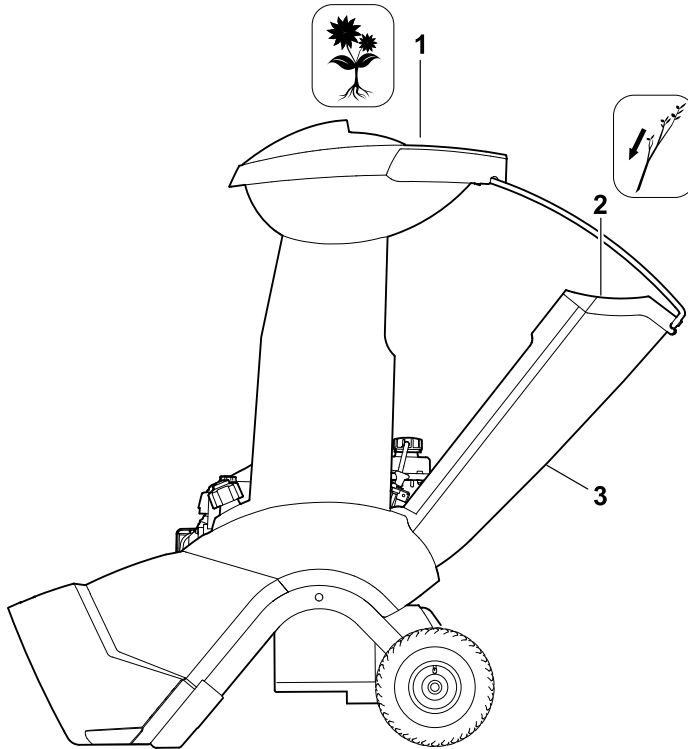

17

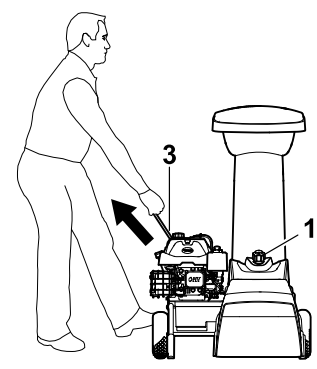
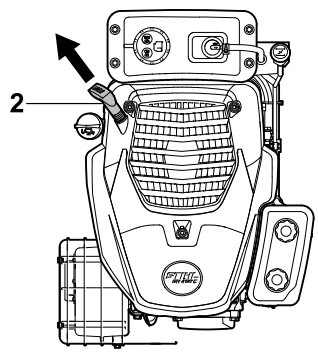

18

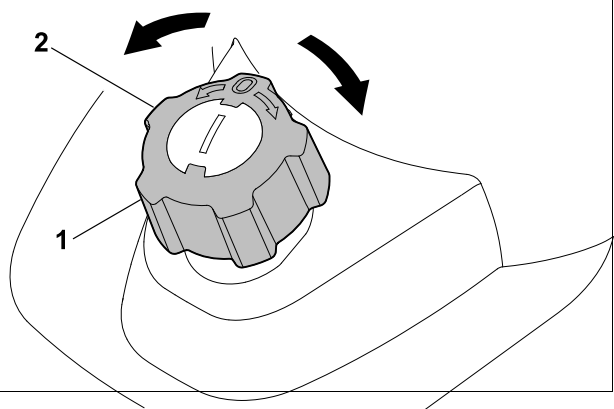
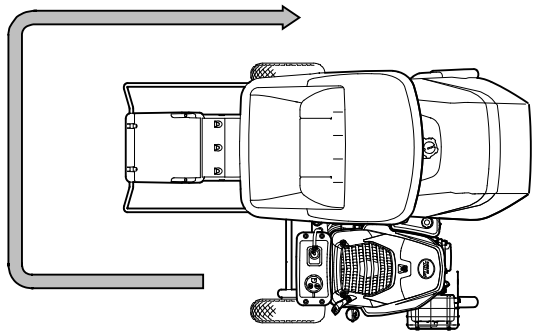

19

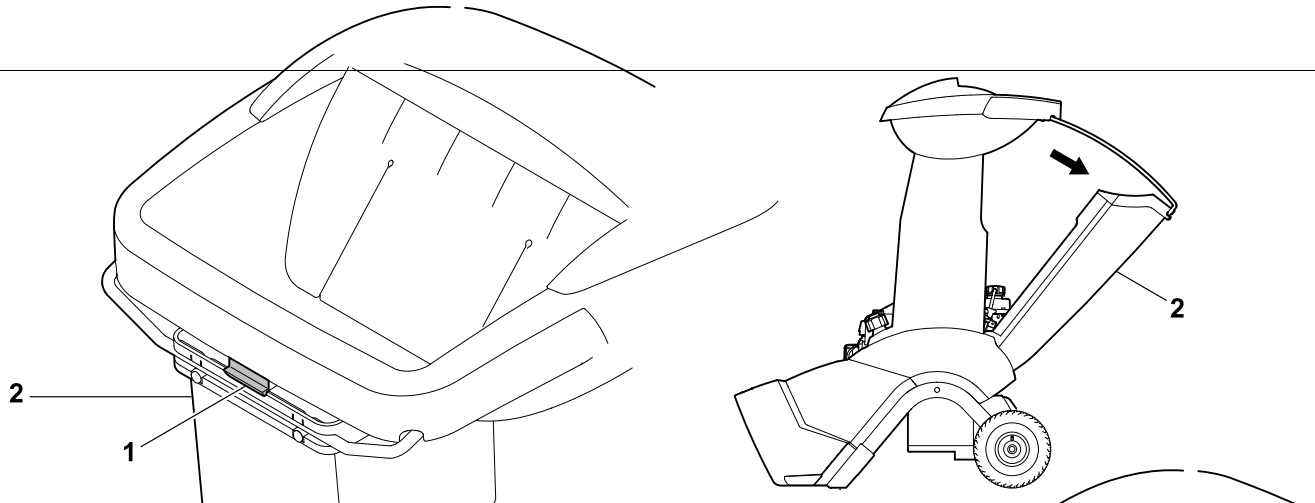

20

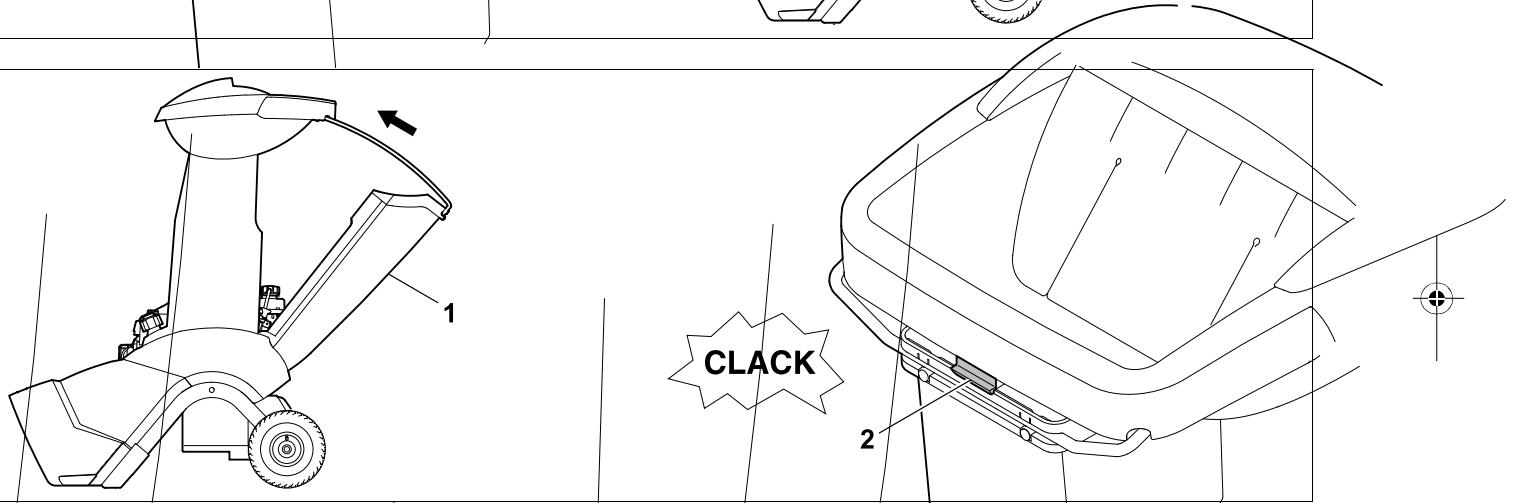

21

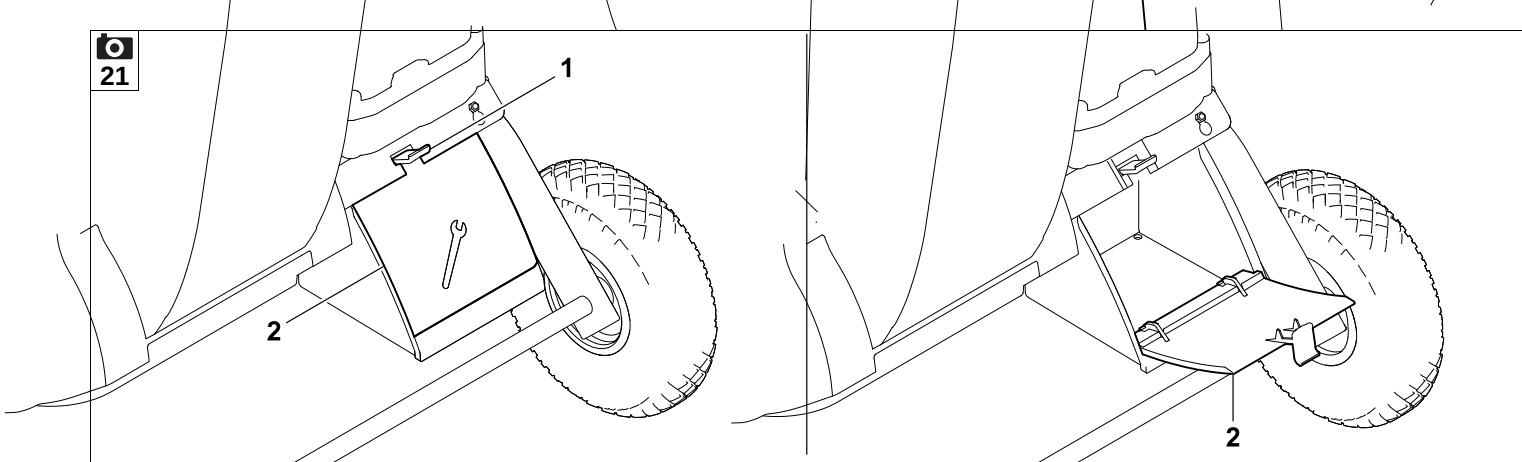

10

0478 216 9810 A

22

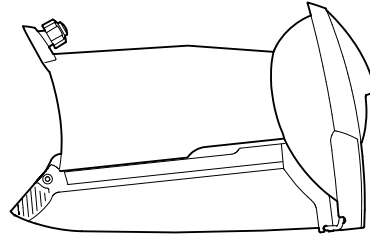
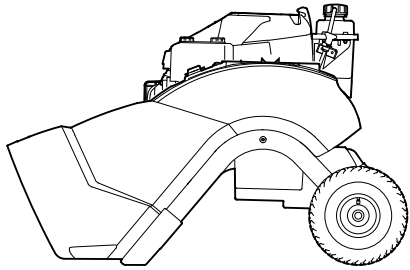

✓ o.k.

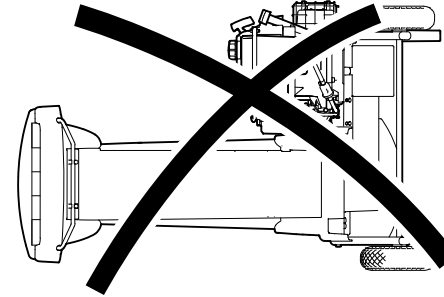

23

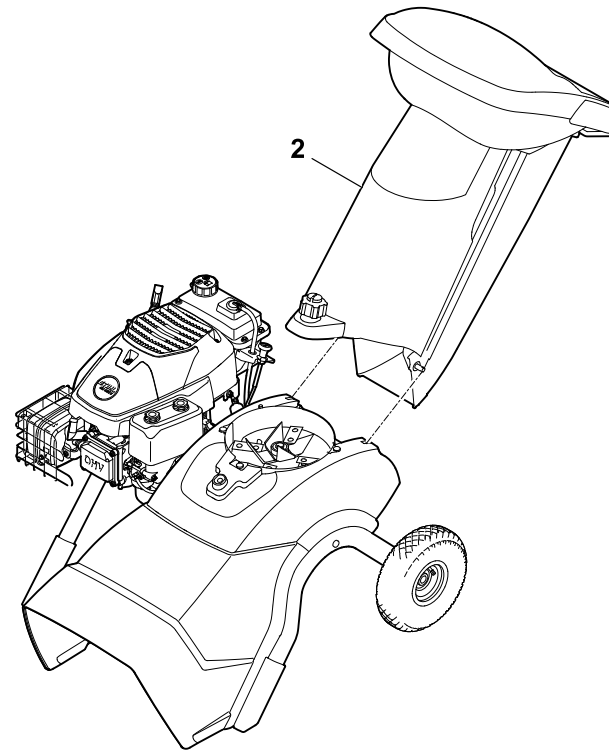
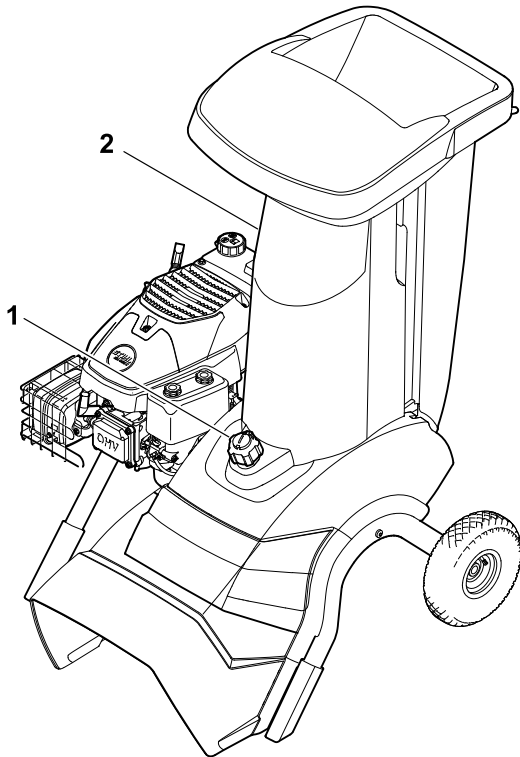

24

1

2

3

4

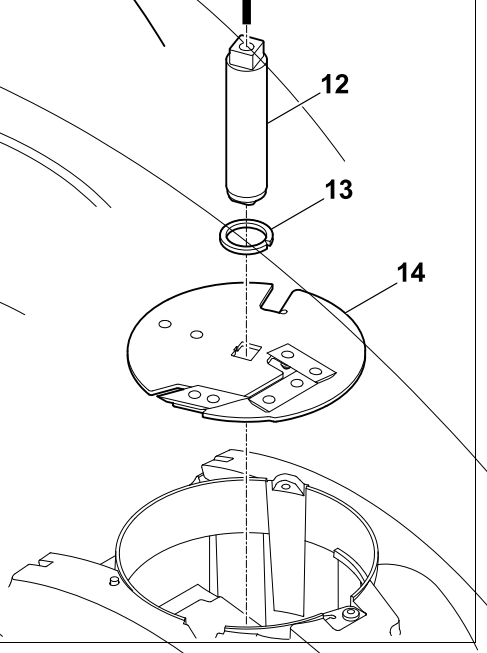
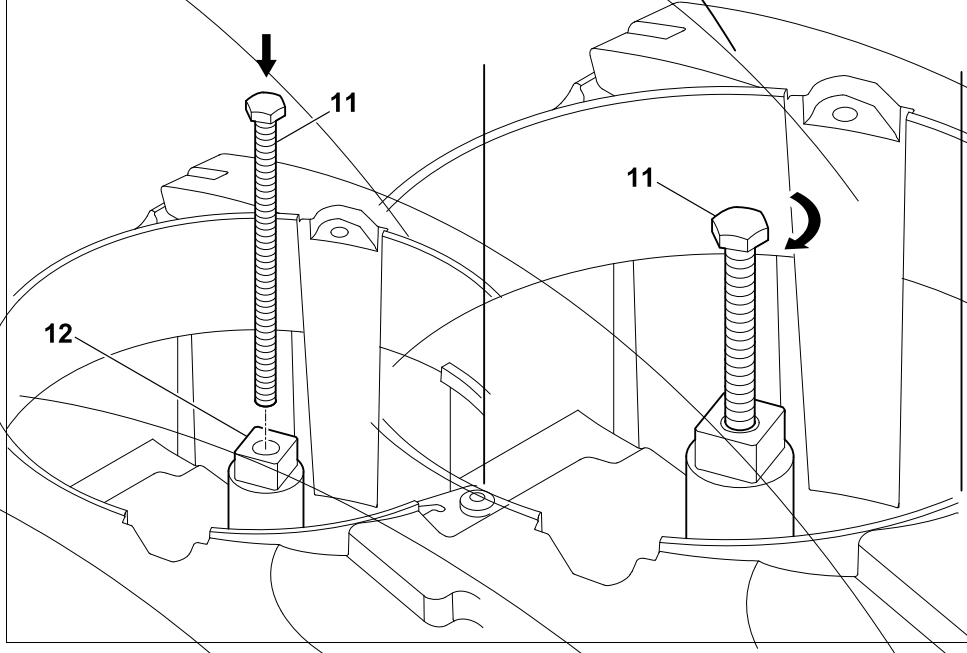
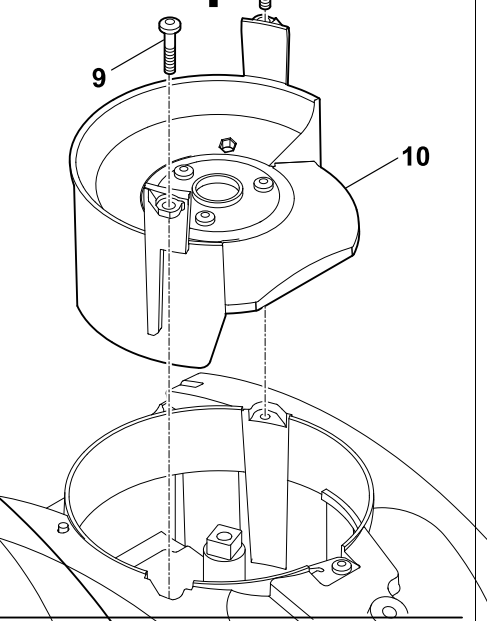
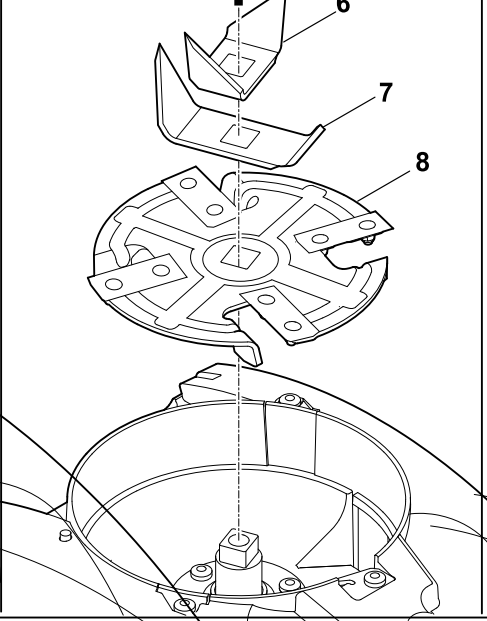
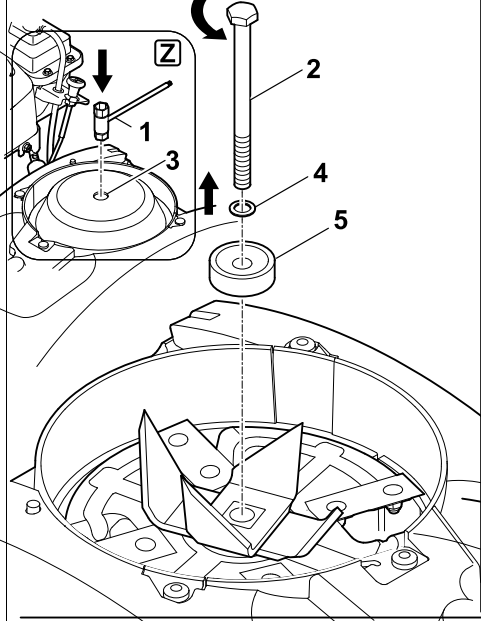

12

0478 216 9810 A

25

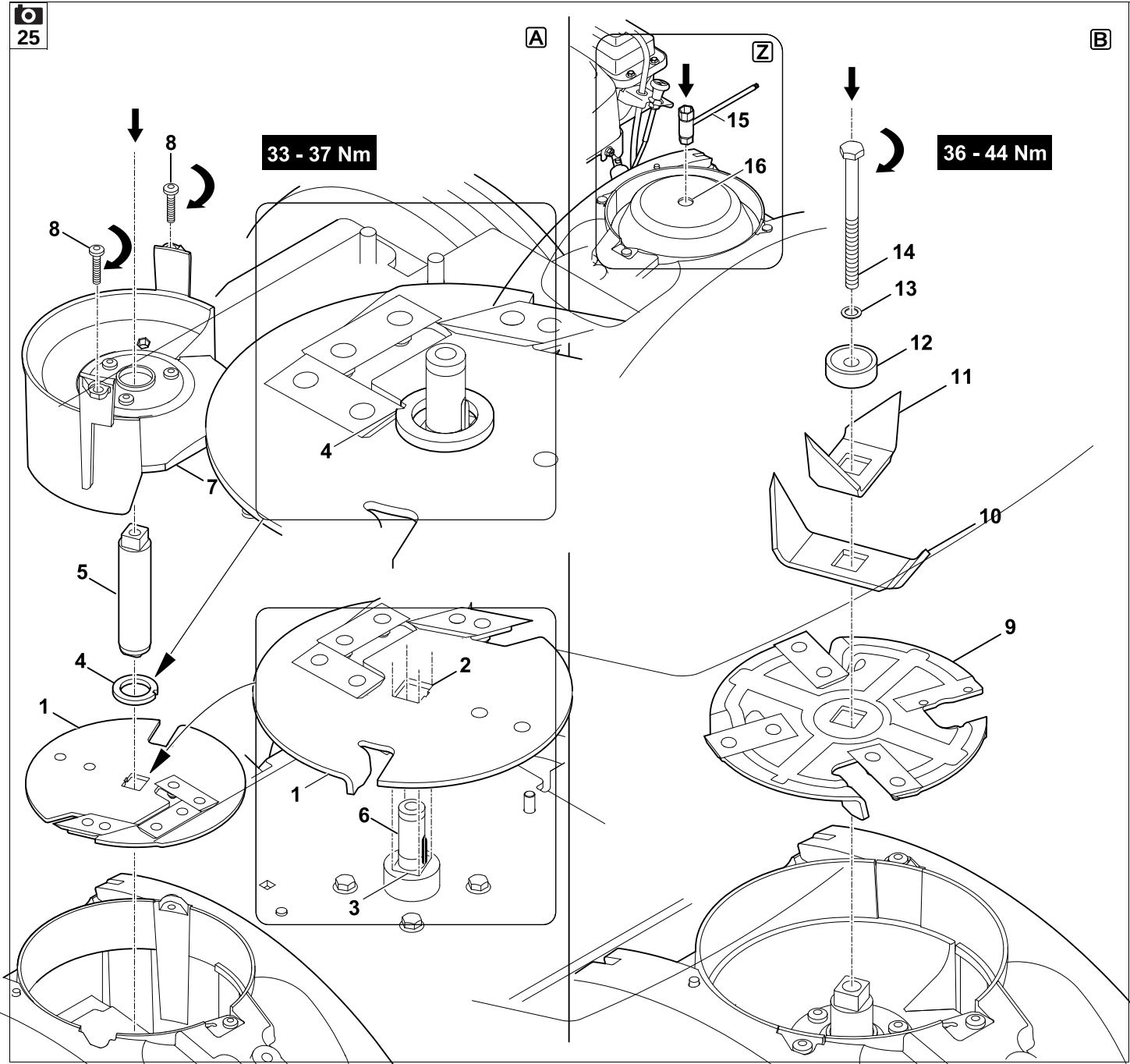

0478 216 9810.A

13

26

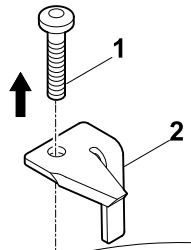

27

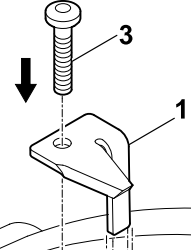

28 - 32 Nm

28

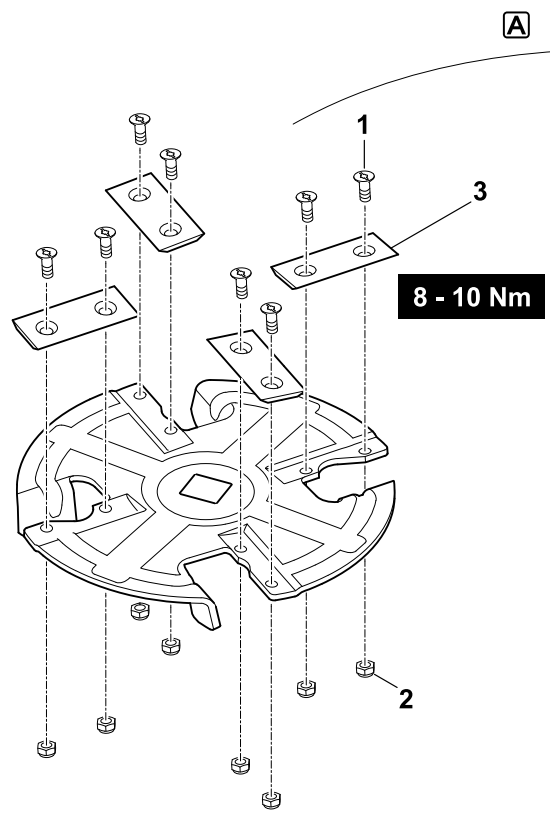

8 - 10 Nm

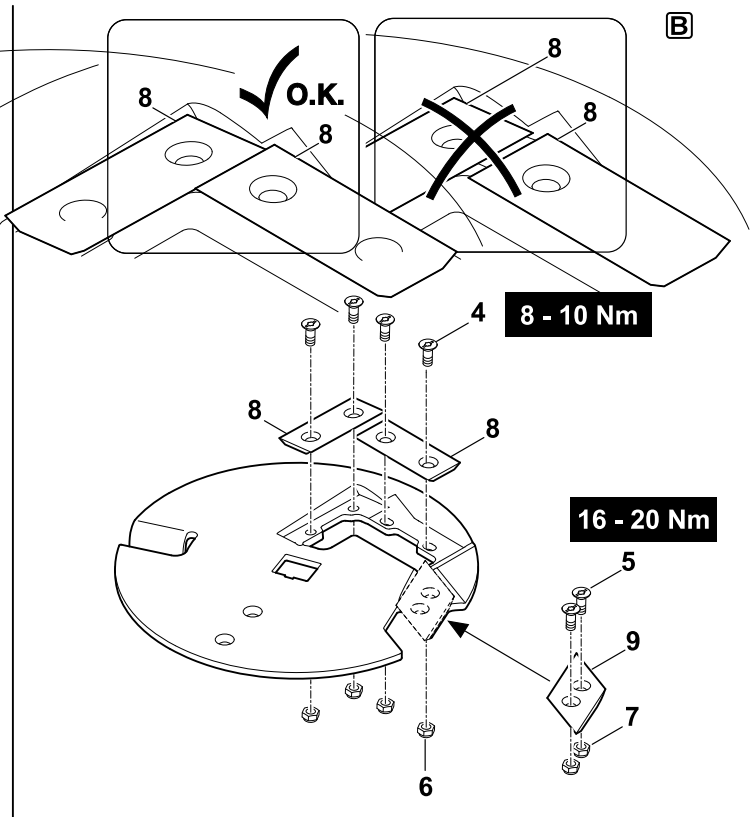

8 - 10 Nm

16 - 20 Nm

29

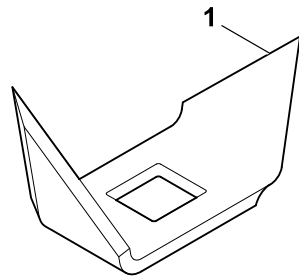

2x

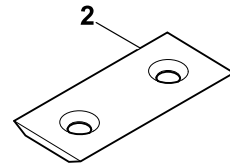

6x

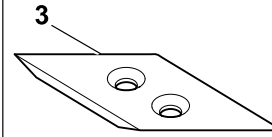

1x

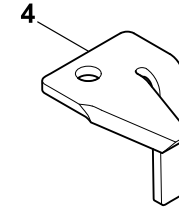

1x

1

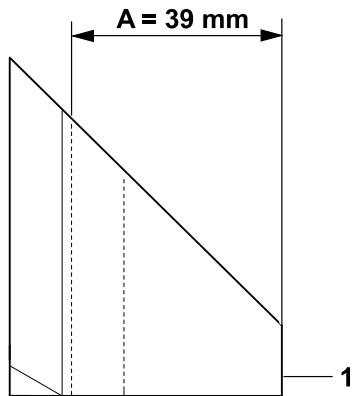

2

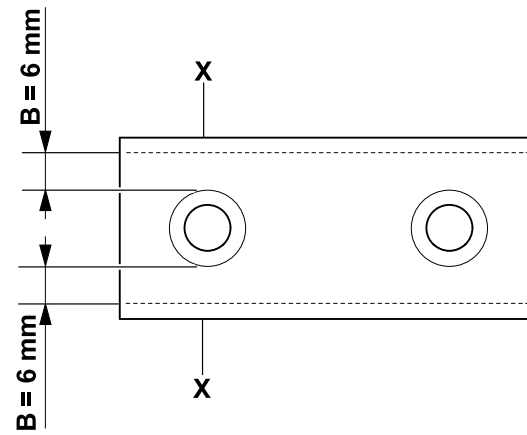

3

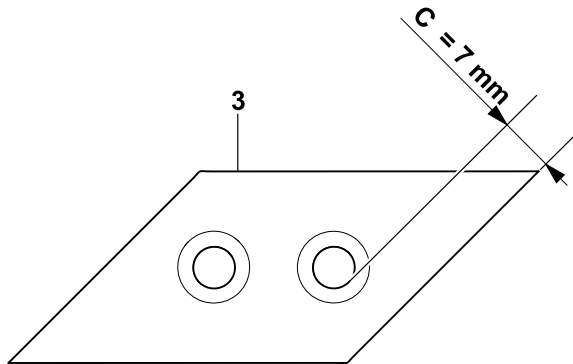

4

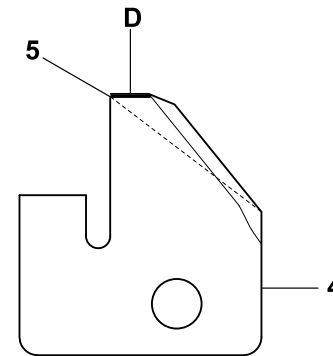

5



30

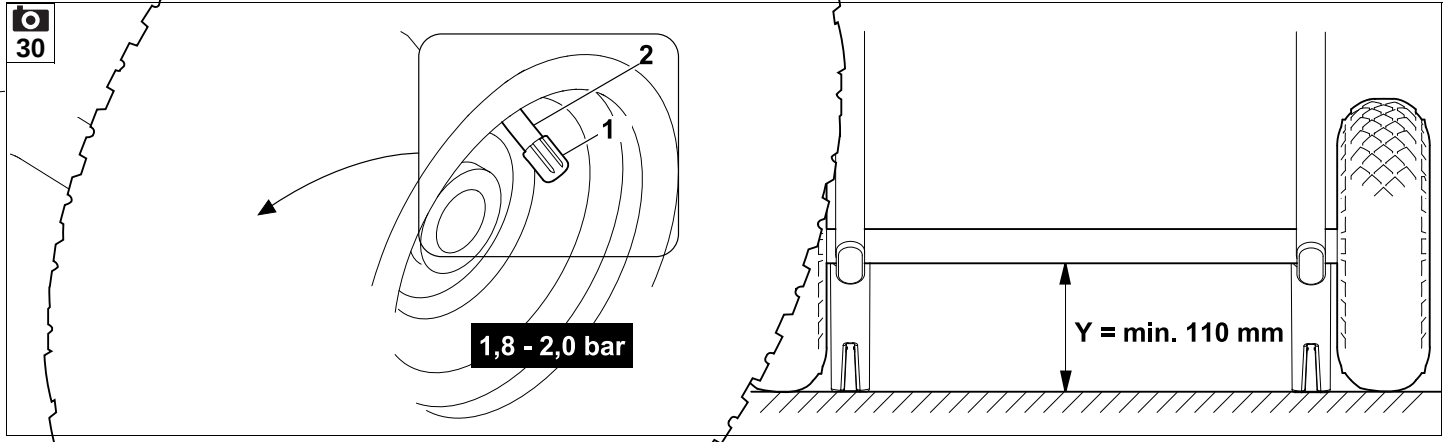

31

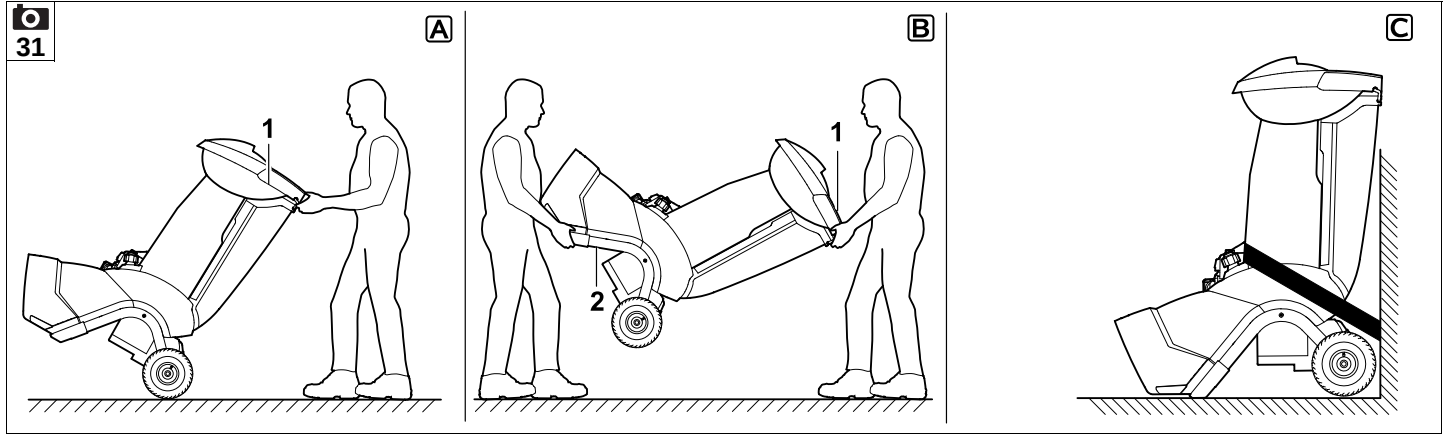

Vážená zákaznice, vážený zákazníku,

těší nás, že jste se rozhodli pro firmu STIHL. Vyvíjíme a vyrábíme naše výrobky ve špičkové kvalitě odpovídající potřebám našich zákazníků. Tím vznikají výrobky s vysokým stupněm spolehlivosti při extrémním namáhání.

STIHL je zárukou špičkové kvality také v servisních službách. Naš odborný prodej zajišťuje kompetentní poradenství a instruktáž jakož i obsáhlý technický suport.

Děkujeme Vám za Vaši důvěru a přejeme mnoho spokojenosti s Vaším výrobkem STIHL.

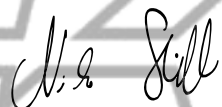

Dr. Nikolas Stihl

**DŮLEŽITÉ! PŘED POUŽITÍM SI NÁVOD PŘEČÍST A ULOŽIT PRO DALŠÍ POTŘEBU.**

## 1. Obsah

<b>O tomto návodu k použití</b>	<b>102</b>
Všeobecné informace	102
Návod ke čtení tohoto Návodu k použití	102
<b>Popis stroje</b>	<b>103</b>
<b>Pro vaši bezpečnost</b>	<b>103</b>
Všeobecně	103
Tankování - manipulace s benzínem	104
Oděv a příslušenství	104
Přeprava stroje	105
Před zahájením práce	105
Během práce	106
Údržba a opravy	108
Uskladnění při delších provozních přestávkách	109
Likvidace použitých materiálů	109
<b>Popis symbolů</b>	<b>109</b>
<b>Rozsah dodávky</b>	<b>110</b>
<b>Příprava stroje k provozu</b>	<b>110</b>
Vybalení drtiče zahradního odpadu	110
Montáž podvozku	111
Demontáž krytu nožů	111
Montáž krytu nožů	111
Montáž plnicí násypky ATO 400	111
Montáž prodloužení výhozu	111
Montáž plechů	112
Palivo a motorový olej	112
<b>Ovládací prvky</b>	<b>112</b>
Hlavní- vypínač	112
Sytič	113
<b>Pokyny pro práci</b>	<b>113</b>
Jaký materiál lze zpracovávat?	113
Jaký materiál nelze zpracovávat?	113

Max. průměr větví	113	HU
Pracovní oblast obsluhy	113	
Pracovní pozice stroje	114	SR
Správné zatížení stroje	114	
Plnění drtiče zahradního odpadu	114	
<b>Bezpečnostní zařízení</b>	<b>115</b>	HR
Bezpečnostní zajištění	115	
<b>Uvedení stroje do provozu</b>	<b>115</b>	CS
Startování drtiče zahradního odpadu	115	
Vypnutí drtiče zahradního odpadu	116	LV
Vyklopení podavače větví	116	
Zaklapnutí podavače větví	116	
Přihrádka na náradí	116	LT
Drcení	116	
<b>Údržba</b>	<b>117</b>	RO
Čištění stroje	117	
Demontáž plnicí násypky ATO 400	117	EL
Demontáž nožových kotoučů	118	
Montáž nožových kotoučů	118	
Demontáž protiběžného nože	119	RU
Montáž protiběžného nože	119	
Otočení řezného nože	119	
Ostření řezných nožů	120	BG
Hranice opotřebení řezných nožů	120	
Servisní interval spalovacího motoru	121	UK
Servisní intervaly	121	
Kola	122	ET
Uskladnění stroje a zimní přestávka	122	
<b>Přeprava stroje</b>	<b>123</b>	KK
<b>Opatření pro minimalizování opotřebení a zabránění vzniku škod</b>	<b>123</b>	
<b>Běžné náhradní díly</b>	<b>124</b>	
<b>Ochrana životního prostředí</b>	<b>124</b>	

Likvidace použitých materiálů	124
<b>Prohlášení o shodnosti výroby</b>	<b>125</b>
EU prohlášení o shodě pro drtič zahradního odpadu STIHL GH 460.1 C	125
Servisní organizace	125
Adresa ředitelství společnosti STIHL	125
Adresy prodejních organizací STIHL	125
Adresy importérů produktů STIHL	125
<b>Technické údaje</b>	<b>126</b>
REACH	126
<b>Hledání závad</b>	<b>126</b>
<b>Servisní plán</b>	<b>127</b>
Potvrzení předání	127
Potvrzení servisu	127

## 2. O tomto návodu k použití

### 2.1 Všeobecné informace

Tento návod k použití je **překladem původního návodu k obsluze** výrobce dle směrnice EU 2006/42/EC.

Společnost STIHL neustále pracuje na dalším technickém vývoji a rozšiřování sortimentu svých výrobků, a proto si vyhrazuje právo na změny obsahu dodávek z hlediska konstrukce a vybavení. Z tohoto důvodu nemohou být z údajů a vyobrazení uvedených v tomto katalogu vyvozeny žádné právní nároky.

V tomto návodu k použití jsou případně popsány modely, které nejsou dostupné v každé zemi.

Tento návod k použití je chráněn autorskými právy. Všechna práva jsou vyhrazena, zvláště právo na rozmnožování, překlady a zpracování elektronickými systémy.

### 2.2 Návod ke čtení tohoto návodu k použití

Obrázky a texty popisují určité manipulační kroky.

V návodu k použití jsou vysvětleny také veškeré obrázkové symboly umístěné na stroji.

#### Směr pohledu:

Směr pohledu při označení směru a vpravo je v tomto Návodu k použití definován takto:  
Obsluha stroje stojí za strojem (v pracovní pozici).

#### Odkaz na příslušnou kapitolu:

Šipka ukazuje na související kapitoly a podkapitoly, ve kterých lze najít další vysvětlení. V následujícím příkladu je uveden odkaz na příslušnou kapitolu: (⇒ 3.)

#### Označení jednotlivých textových bloků:

Popsané pokyny mohou být označeny podle následujících příkladů.

Manipulační kroky, vyžadující přímý zákrok obsluhy:

- Pomocí šroubováku uvolněte šroub (1), stiskněte páku (2) ....

Všeobecný výčet:

- Použití stroje při sportovních nebo soutěžních akcích

### Texty se zvláštním významem:

Textové bloky se zvláštním významem jsou za účelem zdůraznění zvláštního významu označeny v Návodu k použití jedním z následujících symbolů

**! Nebezpečí!**  
Nebezpečí nehody a těžkých úrazů osob. Zde je nutno dodržovat určitá pravidla nebo se něco zakazuje.

**! Varování!**  
Nebezpečí úrazu osob. Dodržováním předepsaných pravidel lze možným nebo pravděpodobným úrazům zabránit.

**! Pozor!**  
Dodržováním předepsaných pravidel lze zabránit lehkým úrazům resp. vzniku materiálních škod.

**i Upozornění**  
Informace pro lepší využití funkcí stroje a pro zabránění případné nesprávné obsluhy.

### Texty k obrázku:

Obrázky, které vysvětlují použití stroje, se nacházejí na začátku návodu k použití.

Symbol fotoaparátu slouží k propojení určitého obrázku v obrázkové části s odpovídajícím textem v návodu k použití.



### 3. Popis stroje



- 1 Plnicí násepka ATO 400
- 2 Spalovací motor
- 3 Hlavní vypínač
- 4 Nástrčka zapalovací svíčky
- 5 Náboj kola
- 6 Vyhazovací kanál
- 7 Kolo
- 8 Podávání větví
- 9 Transportní držadlo
- 10 Typový štítek se sériovým číslem stroje
- 11 Příhrádka na nářadí
- 12 Pojistka podávání větví

### 4. Pro vaši bezpečnost

#### 4.1 Všeobecně



Při práci se strojem bezpodmínečně dodržujte tyto bezpečnostní předpisy.



Před prvním uvedením stroje do provozu si pozorně přečtete celý návod k použití. Návod k použití pečlivě uložte pro pozdější potřebu.

Dodržujte pokyny pro obsluhu a údržbu, které jsou uvedeny ve zvláštním návodu použití spalovacího motoru.

Tato bezpečnostní opatření je nutno bezpodmínečně dodržovat v zájmu vaší vlastní bezpečnosti, avšak jejich výčet

není konečný. Používejte stroj vždy s rozumem a s vědomím zodpovědnosti a pamatujte na to, že uživatel zodpovídá úrazy dalších osob nebo poškození jejich majetku.



#### Nebezpečí poranění!

Uživatelé, kteří neabsolvovali zaškolení, nedokáží rozpoznat nebo odhadnout nebezpečí, která jsou s používáním drtiče zahradního odpadu spojena. Může tak dojít k těžkému nebo smrtelnému zranění uživatele nebo jiných osob.

Důkladně se seznamte s ovládacími prvky a použitím stroje.

Stroj smí používat pouze osoby, které si přečetly návod k použití a jsou obeznámeny s ovládáním stroje. Před prvním uvedením stroje do provozu musí uživatel absolvovat odborné a praktické zaškolení. Uživatel by mělo být ze strany prodejce nebo jiné odborně způsobilé osoby vysvětleno, jak má stroj bezpečně obsluhovat.

Při tomto zaškolení musí být uživateli zvláště zdůrazněno, že je pro práci se strojem nezbytná nejvyšší opatrnost a soustředění.

Zbytková rizika nebude možno zcela vyloučit ani tehdy, budete-li tento stroj budete obsluhovat předepsaným způsobem.

Zajistěte, že je uživatel fyzicky, smyslově a mentálně schopný se strojem pracovat a obsluhovat jej. Pokud je uživatel fyzicky, smyslově nebo mentálně omezen, může s ním pracovat pouze pod dohledem nebo podle pokynů odpovědné osoby.

Zajistěte, aby byl uživatel plnoletý nebo byl v souladu s vnitrostátními předpisy zvyškolen pod dohledem v práci.



#### Riziko smrti udušením!

Děti by se mohly při hře s obalovým materiálem udušit. Bezpodmínečně tedy zabraňte dětem v přístupu k obalovému materiálu.

Stroj včetně všech nastaveb svěřujte, resp. půjčujte pouze osobám, které jsou tímto modelem a jeho obsluhou důkladně seznámeny. Návod k použití je součástí stroje a musí být vždy předán společně s ním.

Stroj používejte pouze tehdy, pokud jste odpočinutí a v dobré tělesné i duševní kondici. V případě, že jste zdravotně handicapováni, měli byste se dotázat svého lékaře, zda smíte se strojem pracovat. Se strojem se nesmí pracovat po požití alkoholu, drog nebo léků, které ovlivňují reakční schopnost.

#### Pozor – nebezpečí úrazu!



Drtiče zahradního odpadu STIHL jsou určeny k rozmělnění rozvětveného materiálu a zbytků rostlin. Jiné použití není dovoleno, jinak hrozí nebezpečí úrazu nebo poškození stroje.

Drtič zahradního odpadu se nesmí používat (neúplný výčet):

- na jiné materiály (např. sklo, kov),
- na práce, které nejsou popsány v tomto návodu k použití,
- na výrobu nebo zpracování potravin (např. na drcení ledu, kukuřice).

Z bezpečnostních důvodů je zakázáno, s výjimkou odborné montáže příslušenství schváleného firmou STIHL, provádět na stroji jakékoliv změny. Takové jednání má

kromě toho za následek zrušení všech nároků vyplývajících ze záruky. Informace o schváleném příslušenství obdržíte u Vašeho odborného prodejce STIHL.

Zejména je zakázána jakákoliv manipulace se strojem, která by změnila výkon nebo otáčky spalovacího motoru nebo elektromotoru.

Se strojem není dovoleno transportovat žádné předměty, zvířata nebo osoby, obzvláště děti.

Při použití stroje na veřejných zelených plochách, v parcích, na sportovištích, veřejných komunikacích a v zemědělské nebo lesním hospodářství se musí pracovat nejvyšší opatrností.

#### 4.2 Tankování – manipulace s benzínem



##### **Nebezpečí ohrožení života!**

Benzín je jedovatý a vysoce zápalný.

Benzín uchovávejte jen v nádobách (kanystrech) k tomu určených a schválených. Uzavírací víčka palivových nádrží se vždy musí řádně našroubovat a pevně dotáhnout. Poškozené uzávěry nádrže je nutno z bezpečnostních důvodů vždy vyměnit.

Nikdy nepoužívejte nápojové láhve nebo podobné nádoby pro účely likvidace nebo skladování provozních hmot jako např. motorového paliva. Mohlo by to svádět osoby, zejména děti, k napití z takových láhví či nádob.



Benzín nenechávejte v blízkosti zdrojů jiskření, otevřeného ohně, stálých plamenů, tepelných zdrojů a jiných zápalných zdrojů. Kouření zakázáno!

Tankujte jen venku a během tankování nekuřte.

Před tankováním vypněte spalovací motor a počkejte, až vychladne.

Benzín naplňte ještě před nastartováním spalovacího motoru. Během chodu spalovacího motoru nebo je-li stroj horký, se nesmí otevřít uzávěr nádrže ani doplňovat benzín.

##### **Nádrž s palivem nepřepĺňujte!**

Nikdy neplňte palivovou nádrž nad spodní okraj plnicího hrdla, aby mělo palivo dostatek místa pro zvětšení objemu.

Následně dodržujte pokyny uvedené v návodu k použití spalovacího motoru.

V případě, že došlo k přetečení benzínu, nastartujte spalovací motor teprve po vyčištění benzínem znečištěné plochy. Vyhněte se jakékoli manipulaci se systémem zapalování, dokud se benzínové páry úplně nevypaří (vytřete do sucha).

Rozlité palivo se vždy musí vytřít do sucha.

Pokud byl benzínem potřísněn oděv, musí se vyměnit.

Stroj s benzínem v nádrži nikdy neuschovávejte v budově. Vznikající benzínové páry mohou přijít do styku s otevřeným ohněm nebo jiskrami a mohou se vznítit.

Pokud je nutno vyprázdnit nádrž, musí se to provést venku.



#### 4.3 Oděv a příslušenství



Při práci vždy používejte pevnou obuv s drsnou podrážkou. Nikdy nepracujte bosí ani například v sandálech.



Při práci a zejména také při údržbě a přepravě stroje vždy používejte ochranné kožené rukavice s uzavřenou manžetou.



Při práci vždy používejte přiléhavé ochranné brýle.



Vhodné ochranné brýle, které mají testovanou mechanickou pevnost podle normy EN 166 nebo podle národních předpisů a jsou opatřeny odpovídajícím označením, jsou dostupné v obchodní síti.



Při práci vždy používejte chrániče sluchu.



Vhodné chrániče sluchu, které jsou testovány podle normy EN 352 nebo podle národních předpisů a opatřeny odpovídajícím označením, jsou dostupné v obchodní síti.

Obě tyto pomůcky noste po celou dobu trvání práce.



Při práci se strojem noste účelné a přiléhavé oblečení, tzn. pracovní kombinézu, ne pracovní plášť. Při práci se strojem nenoste šál, kravatu, šperky, žádné visící pásky nebo šňůrky a žádné jiné odstávající součásti oděvu.



Během celého pracovního času a při všech pracích na stroji musí být dlouhé vlasy svázané dohromady a zajištěny (šátek na hlavu, čepice atd.).

#### 4.4 Přeprava stroje

Aby nedošlo k poranění o ostré hrany a popálení o horké díly stroje, používejte vždy ochranné pracovní rukavice (4.3).

Stroj nepřevážte s běžícím spalovacím motorem. Před transportováním spalovacího motor vypněte, řezný nůž nechte doběhnout a stáhněte nástrčku zapalovací svíčky.

Stroj transportujte jen s ochlazeným spalovacím motorem a bez paliva.

Stroj transportujte pouze s předpisově namontovanou plnicí násypkou a zaklopeným podavačem větví.

Pokud stroj nelze transportovat s namontovanou plnicí násypkou, musí se namontovat kryt nožů.

#### Nebezpečí úrazu v důsledku volně ložených řezných nožů! (⇒ 7.4)

Berte v úvahu hmotnost stroje, zejména při nakládání.

Při nakládání používejte vhodné nakládací pomůcky (nakládací plošiny, zdvihací zařízení).

Z bezpečnostních důvodů je nutno dodržovat při transportování a nakládání stroje následující předepsané max. úhly naklonění:

- 10° (17,6%) boční úhel naklonění,
- 10° (17,6%) úhel naklonění v podélném směru.

Stroj se společně transportovaným příslušenstvím (např. demontovaná násyпка) zajištěte na ložné ploše použitím dostatečně dimenzovaných vázacích prostředků (upínací popruhy, lana apod.) upevňovacím bodům, popsáním v tomto Návodu k použití (13.)

Při tažení nebo tlačení stroje se pohybujte jen krokem. Netahejte vlečným lanem!

Při transportu stroje dodržujte platné regionální zákonné předpisy, zejména předpisy o bezpečnosti a zajištění nákladu během transportu a způsobu dopravy předmětů na ložné ploše.

#### 4.5 Před zahájením práce

Je nutno zajistit, aby se strojem pracovaly pouze osoby, které znají návod k použití.

Před prvním použitím stroje odstraňte obalový materiál a přepravní zajištění.

Dodržujte platné komunální předpisy pro provozní dobu zahradní techniky se spalovacím motorem nebo elektromotorem.

Před uvedením stroje do provozu zkontrolujte, zda palivová soustava dobře těsní; prohlédněte zejména volně přístupné díly, jako např. palivovou nádrž, uzávěr nádrže a hadicové spoje. Pokud odhalíte netěsnost nebo závadu, spalovací motor nespouštějte **nebezpečí požáru!**

Než uvedete stroj do provozu, zajištěte jeho odbornou opravu u prodejce.

Před použitím stroje se musí vyměnit všechny vadné, opotřebené a poškozené součásti. Neprodleně vyměňte nečitelné či poškozené výstražné a bezpečnostní symboly na stroji. Specializovaný prodejce

strojů STIHL má k dispozici náhradní samolepky s upozorněním i všechny další náhradní díly.

#### ! Nebezpečí úrazu!

Opotřebená nebo poškozená část (např. tupé řezné nože) mohou ovlivnit bezpečnost stroje způsobit zranění uživatele.

Před uvedením do provozu je třeba zkontrolovat a zajistit následující:

Kryty a bezpečnostní zařízení se nacházejí na svých místech a jsou v bezvadném stavu.

- Na spalovacím motoru se nacházejí všechny díly přívodu paliva a jsou v pořádku (těsné).

Palivová nádrž je v pořádku (těsná).

- Skříň a řezné ústrojí (řezné nože, nožový hřídel, nožové kotouče atd.) nejsou opotřebené nebo poškozené.

Ve stroji se nenachází žádná rozdrčená hmota a plnicí násyпка je prázdná.

- Všechny šrouby, matice a jiné upevňovací prvky jsou na svých místech a řádně dotažené. Uvolněné šrouby a matice před uvedením do provozu pevně dotáhněte (dodržujte utahovací moment).

Abyste snížili nebezpečí úrazu a vzniku věcných škod, používejte stroj jen venku a ne blízko stěny nebo jiné pevné překážky (nedostatečný volný prostor pro obsluhu stroje, nebezpečí rozbití skleněných výplní, poškrábání automobilů apod.).

Pro zajištění stability při práci musí být stroj postaven na rovné a pevné ploše.

Nepoužívejte stroj na šterkem posypanýchjsou namontována obě kola a tlak nebo dlážděných plochách, protože vzduchu odpovídá údajům v tomto výmrštěný nebo do výšky rozvířený návodu k použití(12.12), materiál může způsobit zranění.

Před každým uvedením stroje do provozu zkontrolujte, zda je stroj řádně uzavřen. (⇒ 7.5)

Seznamte se s vypínačem pro zapnutí / vypnutí stroje, abyste mohli v nouzových situacích rychle a správně reagovat.

Nachází-li se drtič zahradního odpadu v pracovní pozici, musí být plnicí otvor vždy řádně zakrytý ochranou proti zpětnému rázu. Pokud plnicí otvor není úplně uzavřen, musí se ochrana proti zpětnému rázu vyměnit.

#### Nebezpečí úrazu!

Stroj uvádějte do provozu jen v předepsaném smontovaném stavu. Pokud na stroji chybí díly (např. kola, pevné podstavy, atd.), nejsou již dodrženy předepsané bezpečnostní vzdálenosti, stroj může navíc vykazovat sníženou stabilitu.

**Před uvedením do provozu vizuálně zkontrolujte, zda je stroj v předpisovém stavu!**

Předpisově znamená, že je stroj kompletně smontován, obzvláště znamená, že:

- je horní díl násypky namontovaný na spodním dílu násypky,
- je namontováno podávání větví,
- je plnicí násypka namontovaná na základní stroj,
- podvozek je upevněn k základnímu stroji,

- všechna bezpečnostní zařízení (vyhazovací kanál, ochrana proti úlomkům atd.) musí být namontována v bezchybném stavu,

- jsou namontována obě řezná ústrojí (oba nožové kotouče),

- jsou všechny řezné nože namontovány podle předpisu.

Na stroji nainstalované bezpečnostní spínače a bezpečnostní zařízení nesmějí být odstraněny ani přemostěny.

Oba nožové kotouče vizuálně zkontrolujte, zda nejsou poškozeny nebo jinak zdeformovány a případně je vyměňte.

#### 4.6 Během práce



Se strojem nikdy nepracujte, pokud se v nebezpečné oblasti nacházejí zvířata nebo osoby, zvláště děti.

Nepracujte se strojem při dešti, bouřce a zejména ne při nebezpečí úderu blesku.

Na vlhkém podkladu se kvůli snížené stabilitě postoje obsluhy zvyšuje riziko úrazu.

Pracujte obzvláště opatrně, abyste zabránili uklouznutí. Je-li to možné, vyhněte se používání stroje na vlhkém podkladu.

Pracujte jen za denního světla nebo při dobrém umělém osvětlení.

Během celé pracovní doby udržujte v pracovní oblasti pořádek a čistotu. Odstraňte možná nebezpečí klopýtnutí jako např. kameny, větve, kabely apod.

Pracovní plocha obsluhy nesmí být položena výše než plocha, na které je postaven stroj.

#### Výfukové plyny:



#### Nebezpečí života otrávením!

Při nevolnosti, bolesti hlavy, poruše vidění (např. při zmenšení zorného pole), poruše sluchu, závratí, snížení schopnosti koncentrace okamžitě přestaňte pracovat. Tyto příznaky mohou být mimo jiné způsobeny nadměrnou koncentrací výfukových plynů.



Při chodu spalovacího motoru vznikají jedovaté výfukové plyny. Tyto plyny obsahují jedovatý oxid uhelnatý, který je bez barvy a bez zápachu, a jiné škodlivé látky. Spalovací motor se nikdy nesmí uvádět do provozu v uzavřených nebo v neodvětraných místnostech.

Stroj se musí umístit tak, aby se nemuselo pracovat proti směru vycházení výfukových plynů.

#### Startování:

Před nastartováním stroj postavte do stabilní a vzpřímené polohy. V žádném případě se nesmí uvést do chodu ležící stroj.

Při startování stroje postupujte opatrně, podle návodu v kapitole „Uvedení stroje do provozu“ (11.). Spouštění podle těchto pokynů snižuje riziko úrazu.

#### Nebezpečí úrazu!

Pokud startovací lanko rychle zaskočí zpět, jsou ruka a paže taženy ke spalovacímu motoru rychleji, než je možné startovací lanko pustit. Tímto zpětným rázem může dojít ke zlomeninám, skřípnutí a podvrtnutí.

Při spuštění spalovacího motoru nebo přístroje se vždy zdržujte jen ve vymezené pracovní oblasti, v žádném případě ne v prostoru výhozu (9.4)

#### Nebezpečí úrazu!

Při provozu stroje může být rozdrcený materiál vymrštěn směrem nahoru. Z toho důvodu používejte ochranné brýle a obličejem se nepřibližujte k plnicím otvorům.

Při startování se stroj nesmí naklápět.

Netahejte za startovací lanko, dokud stroj není ještě řádně uzavřen a je volný přístup k řezným nožům.

**Nebezpečí úrazu** v důsledku otáčejících se řezných nožů!

#### Pracovní nasazení:

#### Nebezpečí úrazu!

Nohama nebo rukama nikdy nezasahujte nad, pod nebo do prostoru rotujících dílů.

Při chodu stroje se nikdy obličejem nebo jinou částí těla nepřibližujte nad plnicí násypku nebo před vyhozovací otvor. Dodržujte vždy bezpečnou vzdálenost hlavy a těla od plnicích otvorů.



Nikdy nesahejte do plnicí násypky nebo vyhozovacího kanálu rukama, jinou částí těla či oděvu. Hrozí zde zvýšené nebezpečí úrazu očí, obličje, rukou, prst apod.

Při práci vždy držte rovnováhu a stabilní postavení. Nenaklánějte se dopředu nad stroj.

S ochranou proti zpětnému rázu se nesmí během provozu manipulovat (např. odstraňovat, vyklápat nahoru, uvazovat, jinak poškozovat).

Obsluha musí při plnění stroje stát v předepsané pracovní oblasti vymezené pro obsluhu. Během celé provozní doby

při běžícím spalovacím motoru nebo elektromotoru stroj nikdy nepřeklápějte.

V případě, že se stroj během provozu převrhne, okamžitě vyte spalovací motor a stáhněte nástrčku zapalovací svíčky.

Při práci dbejte především na to, aby se vyhozovací kanál neucpal rozdrceným materiálem. To může mít za následek snížení výkonu drcení nebo zpětné vymrštění materiálu z plnicí násypky.

Při plnění drtiče zahradního odpadu dbejte především na to, aby se do drticí komory nedostala žádná cizí tělesa jako kovové díly, kameny, plastické hmoty, sklo atd., protože tyto mohou způsobit poškození komory a zpětné vymrštění z plnicí násypky.

#### Nebezpečí úrazu!

Rozdrcená hmota a cizí tělesa vymrštěná zpět mohou způsobit vážné poranění uživatele. Udržujte cizí předměty mimo dosah stroje a ucpání okamžitě odstraňte.



#### Nebezpečí úrazu!

Při plnění drtiče zahradního odpadu rozvětveným materiálem může dojít ke zpětnému vymrštění materiálu plnicí násypky. Rozdrcená hmota vymrštěná zpět může způsobit vážné poranění uživatele. Používejte ochranné rukavice a ochranné brýle (4.3)!



**STOP**

Pamatujte na to, že po vypnutí motoru trvá několik sekund, než se přestanou řezné nástroje otáčet.

Vždy vypněte spalovací motor, vytáhněte nástrčku zapalovací svíčky a počkejte, až se všechny rotující nástroje úplně zastaví,

- před vzdálením se od stroje,
- před nadzvednutím a přenášením stroje,
- před transportováním stroje,
- před každým uvolňováním zablokované nebo ucpané plnicí násypky, zablokovaného nebo ucpaného řezného ústrojí, podávání větví nebo vyhozovacího kanálu,
- před zahájením veškerých prací na nožových kotoučích,
- před zahájením kontroly, čištění stroje nebo před prováděním jakýchkoli prací na stroji.

Spalovací motor vždy vypněte,

- před překlápěním, tlačení nebo tažením stroje,
- před uvolněním upevňovacího šroubu a otevřením stroje,
- před natankováním. Tankujte jen při vychladlém spalovacím motoru.

#### Nebezpečí požáru!



V případě, že se do řezného nástroje dostanou cizí tělesa, stroj začne být neobvykle hlučný, nebo začne-li silně vibrovat, okamžitě vypněte spalovací motor a nechte stroj doběhnout až do zastavení. Stáhněte nástrčku zapalovací svíčky, sejměte plnicí násypku a proveďte následující kroky:

- Zkontrolujte stroj, především poškození řezného ústrojí (řezných nožů, nožových kotoučů, nožového hřídele, šroubu nože, upevňovacího kroužku) a pokud bylo zjištěno poškození některých dílů, nechte je odborně opravit ještě před opětovným spuštěním a prací se strojem.
- Zkontrolujte správné upevnění všech dílů řezného ústrojí, podle potřeby šrouby dotáhněte (dodrže předepsané utahovací momenty).
- Poškozené součásti nechte odborně opravit nebo vyměňte, přičemž všechny vyměněné díly musejí vykazovat rovnocennou kvalitu.

#### 4.7 Údržba a opravy

Před zahájením čištění-, nastavení-, oprav- a údržbářských prací:

- Stroj postavte na rovnou a pevnou zem.
- vypněte spalovací motor a nechte ho vychladnout,
- vytáhněte nástrčku zapalovací svíčky.



#### Pozor – nebezpečí poranění!

Nástrčku zapalovací svíčky uchovávejte mimo zapalovací svíčku, neúmyslná zapalovací jiskra může způsobit požár nebo úraz elektrickým proudem.  
Neúmyslný kontakt zapalovací svíčky s

nástrčkou zapalovací svíčky může vést k nechtěnému naskočení spalovacího motoru.

Stroj nechte vychladnout zejména před zahájením prací v oblasti spalovacího motoru, sběrného výfukového potrubí a tlumiče výfuku. Motor může mít teplotu až 80 °C a vyšší.

#### Nebezpečí úrazu popálením!

Přímý styk s motorovým olejem může být nebezpečný, kromě toho se nesmí motorový olej rozlít.

Společnost STIHL doporučuje svěřit doplňování motorového oleje, resp. výměnu motorového oleje odbornému prodejci STIHL.

#### Čištění:

Po ukončení práce se musí celý stroj pečlivě vyčistit (12.1)

Pro čištění stroje nikdy nepoužívejte vysokotlaké čisticí zařízení nebo proud vody (např. ošťikáním pomocí zahradní hadice). Nepoužívejte agresivní čisticí prostředky. Tyto čisticí prostředky mohou poškodit plastové a kovové díly, a tím negativně ovlivnit bezpečný provoz Vašeho stroje STIHL.

Pro zabránění nebezpečí požáru udržujte oblast otvorů pro chladicí vzduch, chladicích žebér a kolem výfuku vždy v čistém stavu bez zbytků např. trávy, slámy, mechu, listí nebo vytečeného tuků.

#### Údržbářské práce:

Smí se provádět pouze údržbářské práce které jsou popsány v tomto Návodu k použití, další práce nechejte provést u odborného prodejce.

Potřebujete-li odborné informace nebo nemáte-li k dispozici potřebné nářadí, Vaš odborný prodejce vždy rád pomůže.

STIHL doporučuje nechat provést všechny údržbářské práce a opravy výlučně prostřednictvím odborného prodejce STIHL.

Odborní prodejci STIHL jsou pravidelně školeni a disponují všemi potřebnými technickými informacemi.

Používejte jen nářadí, příslušenství a nástavby, které byly pro tento stroj schváleny firmou STIHL, nebo technicky identické díly, jinak může dojít k nehodám s újmou na zdraví osob nebo poškozením stroje. V případě dotazů se obračejte na odborného prodejce.

Vlastnosti originálního nářadí, příslušenství a náhradních dílů STIHL jsou optimálně sladěny se strojem a se všemi požadavky uživatele. Originální náhradní díly STIHL lze poznat podle čísla náhradních dílů STIHL, podle nápisu STIHL a případně podle značky označující náhradní díly STIHL. Na malých dílech může být toto označení také samostatně.

Z bezpečnostních důvodů pravidelně kontrolujte všechny díly palivového systému (palivové potrubí, palivový kohout, palivovou nádrž, uzávěr nádrže, přípojky atd.) z hlediska poškození a netěsností a v případě potřeby je nechte vyměnit odborníkem (společnost STIHL doporučuje odborného prodejce STIHL).

Samolepicí informační a výstražné piktogramy na stroji udržujte vždy čisté a nepoškozené. Poškozené nebo ztracené samolepicí štítky se musí vyměnit za nové originální štítky od Vašeho odborného prodejce STIHL. Při výměně určitého dílu za nový dbejte na to, aby byl tento nový díl opatřen stejnou nálepkou.

Na řezném ústrojí pracujte jen v ochranných pracovních rukavicích (1.3) a při práci postupujte s nejvyšší opatrností.

Udržujte pevné dotažení všech matic, čepů a šroubů, zejména všech šroubů řezného ústrojí, aby se stroj vždy nacházel v bezpečném provozním stavu.

Pravidelně kontrolujte celý stroj, zejména před uskladněním (např. před zimní přestávkou) z hlediska opotřebení a poškození. Opotřebené nebo poškozené součásti stroje se musí z bezpečnostních důvodů ihned vyměnit, aby se stroj vždy nacházel v bezpečném provozním stavu.

Nikdy neměňte základní nastavení spalovacího motoru a nepřetočte jej ve vysokých otáčkách.

Pokud musely být při údržbářských pracích demontovány některé součásti nebo ochranná zařízení, je nutno tyto součásti neprodleně a podle předpisu namontovat zpět na původní místo.

#### 4.8 Uskladnění při delších provozních přestávkách

Než stroj uložíte v uzavřené místnosti, nechte vychladnout spalovací motor.

Stroj s vyprázdněnou palivovou nádrží a zásobní palivo uskladňujte v uzamykatelném a dobře odvětraném prostoru.

Vždy se ujistěte, že je stroj zajištěn proti neoprávněnému použití (např. před dětmi).

Stroj s benzínem v nádrži nikdy neuschovávejte v budově. Vznikající benzínové páry mohou přijít do styku s otevřeným ohněm nebo jiskrami a mohou se vznítit.

Pokud je nutno vyprázdnit nádrž (např. při odstavení stroje před zimní přestávkou), musí se to provést pouze venku

(např. chodem spalovacího motoru venku až do úplného spotřebování paliva v nádrži).

Před uskladněním (např. zimní přestávka) stroj důkladně vyčistěte.

Stroj skladujte jen se stáhnutou nástrčkou zapalovací svíčky.

Stroj uskladněte v řádném provozním stavu.

Drť zahradního odpadu skladujte jen s namontovanou plnicí násypkou nebo s namontovaným krytem řezných nožů.

#### Nebezpečí úrazu v důsledku vyčnívajících řezných nožů!

#### 4.9 Likvidace použitých materiálů

Odpadní materiály jako použité oleje nebo palivo, použité mazací prostředky, filtry, akumulátory a podobné spotřební náhradní díly mohou způsobovat zranění lidí a zvířat nebo poškození životního prostředí, a proto musí být zlikvidovány odborným způsobem.

Chcete-li zjistit informace o odborné likvidaci odpadních materiálů, obraťte se na místní recyklační podnik nebo na odborného prodejce. Společnost STIHL doporučuje odborného prodejce STIHL.

Zajistěte, aby byl použitý a nepotřebný stroj odevzdán do specializované sběrný pro ekologickou likvidaci odpadu. Stroj před likvidací zneškodněte tak, aby byl nepoužitelný. S cílem předcházet úrazům zejména odstraňte kabel zapalování, vyprázdňte palivovou nádrž a vypusťte motorový olej.

## 5. Popis symbolů



### Pozor!

Před uvedením stroje do provozu si důkladně přečtěte a dodržujte návod k použití a bezpečnostní pokyny.



### Nebezpečí úrazu!

Zabraňte přístupu třetích osob do pracovní zóny.



### Nebezpečí úrazu!

Nebezpečí úrazu v důsledku rotujících řezných nástrojů.



### Pozor!

Před zahájením údržbářských nebo čisticích prací vždy vytáhněte nástrčku zapalovací svíčky.



HU

SR

HR

CS

LV

LT

RO

EL

RU

BG

UK

ET

KK

Používejte chrániče sluchu!

Používejte ochranné brýle!

Používejte ochranné rukavice!



#### Nebezpečí úrazu!

Nikdy nesahejte do plnicí násypky nebo vyhazovacího kanálu rukama, jinou částí těla či oděvu.



#### Nebezpečí úrazu!

Nestoupejte na stroj.



Hlavní vypínač se nachází na přední straně stroje. Za účelem vypnutí stroje otočte černým otočným knoflíkem hlavního vypínače.

## 6. Rozsah dodávky

Poz.	Název	ks
A	Základní stroj	1
B	Náboj kola vpravo	1
C	Náboj kola vlevo	1
D	Pevná podstava	2
E	Zátka	2
F	Kolo	2
G	Pojistný kroužek	2
H	Osa	1
I	Šroub s drážkou Torx M8x40	3



2

Poz.	Název	ks
J	Matice M8	2
K	Plnicí násypka ATO 400	1
L	Prodloužení vyhazovacího kanálu	1
M	Vodící plech	1
N	Vyhazovací plech	1
O	Šroub s drážkou Torx P5x20	6
P	Šroub s plochou kulovou hlavou M6x16	1
Q	Šroub s drážkou Torx M6x16	2
R	Matice M6	3
S	Klíč na šrouby	1
T	Montážní nástroj	1
U	Šroub se šestihrannou hlavou M14x130	1
	• Návod k použití	1
	• Návod k použití spalovacího motoru	1

## 7. Příprava stroje k provozu



#### Nebezpečí úrazu!

Před montáží drtiče zahradního odpadu si pečlivě přečtěte kapitulu „Pro Vaši bezpečnost“ (4.) a dodržujte všechny bezpečnostní pokyny.

Pro zabránění poškození stroje je nutno přesně dodržovat všechny utahovací momenty uvedené v kapitole „Příprava stroje k provozu“ (⇒ 7.).



Používejte především ochranné rukavice a nedotýkejte se řezných nožů.



#### Zabraňte poškození stroje!

Pod stroj podložte karton, aby nedošlo k poškrábání laku stroje.

### 7.1 Vybalení drtiče zahradního odpadu



3



#### Nebezpečí úrazu!

Při zvedání stroje vždy požádejte o pomoc druhou osobu. Dbejte na to, aby se nepoškodila kartónová vložka (1).

- Otevřete obal.

#### Montážní poloha:

- Základní stroj (A) vyjměte z obalu za pomoci druhé osoby a umístěte na zem.
- Vyjměte kartónovou vložku (1) a umístěte na zem. Kola (F) a náboje kol (B, C) vyjměte.

- Kartónovou vložku (1) umístěte na zem zavřenou stranou nahoru.
- Základní stroj (A) vyjměte z obalu za pomoci druhé osoby a umístěte na kartónovou vložku (1).

## 7.2 Montáž podvozku



4



### Nebezpečí úrazu!

Pro zabránění úrazům v důsledku ostrých řezných nožů se musí namontovat kryt řezných nožů. (⇒ 7.4)

### 1 Montáž nosníku kola vpravo a náboje kola vlevo:

- Základní stroj postavte do montážní polohy. ⇨ 7.1)



Oba nosníky kol je nutno namontovat na základní stroj tak, aby se otvory pro osy (na straně přihrádky na nářadí) nacházely vzadu.

### Montáž náboje kola vpravo:

- Nosník kola vpravo (B) umístěte na vnitřní stranu ohnuté hrany nosné desky (1). Otvory nosníky kola musí přitom lícovat s otvory nosné desky.
- Na vnitřní stranu umístěte matici (J). Šroub (I) zastrčte do otvorů (2) v nosné desce a v nosníku kola a zašroubujte do matice (J), ale neutahujte pevně.
- Tento postup zopakujte i u druhého nosníku kola vpravo.

### Montáž nosníku kola vlevo:

- Nosník kola vlevo (C) držte otvorem (1) u středního otvoru (2) na levé straně základního stroje (A).

- Šroub (I) zašroubujte pomocí montážního nástroje (T), ale neutahujte pevně.

### 2 Montáž pevné podstavky a zátky:

- Pevnou podstavku (D) nasuňte podle obrázku na pravý nosník kola (1) až na doraz. Pevná podstavka se zaaretuje v pravém nosníku kola.

- Tento postup zopakujte i u levého nosníku kola.

### Nebezpečí úrazu!

Po ukončení montáže zkontrolujte správné nasazení a upevnění obou pevných podstav.

- Zátku (E) opatrně zarazte do nosníku kola vpravo (2) až na doraz.

- Tento postup zopakujte i u levého nosníku kola.

### 3 Montáž kola na osu:



Kola namontujte tak, aby se příslušné ventily kol nacházely na vnější straně.

- Pojistný kroužek (G) zasuňte do zápichu (1) osy (H) až na doraz.

- Kolo (F) nasuňte na osu (H).



Pro zabránění samovolného uvolnění kola dbejte na to, aby se pojistný kroužek (G) přesně zaaretoval v zápichu (1) osy (H).

### 4 Montáž osy a kola:

- Osu s předem namontovaným kolem (1) zasuňte do otvorů (2) nábojů kol.

- Kolo (F) nasuňte zleva na osu (1).

- Pojistný kroužek (G) zasuňte do zápichu osy (3) až na doraz.

- Základní stroj sejměte z kartónové vložky.

- Základní stroj postavte do pracovní polohy.

## 7.3 Demontáž krytu nožů



5

- Pomocí otvoru vyzvedněte kryt nožů (1) směrem nahoru.

## 7.4 Montáž krytu nožů



6

- Kryt nožů (1) vložte pod protiběžný nůž (2). Následně zatlačte kryt nožů (1) směrem dolů. Při řádné montáži musí dosedat kryt nožů (1) správně na nožový kotouč.

## 7.5 Montáž plnicí násypky ATO 400



7

- Sundejte kryt nožů (⇒ 7.3)
- Plnicí násypku ATO 400 (K) nasadte pomocí obou upevňovacích závěsů (1) do obou uložení na základním stroji (2).
- Plnicí násypku ATO 400 (K) vyklopte směrem dopředu až na doraz.
- Zašroubujte a dotáhněte vypínač (3).



Po ukončení montáže zkontrolujte, zda je plnicí násypka ATO 400 správně zavěšená v obou uložení na základním stroji.

## 7.6 Montáž prodloužení výhozu



8

- Stroj opatrně překlopte směrem dozadu.



 K ochraně proti poškození podložte **Utažení šroubů pro upevnění nosníků kol**



#### Montáž prodloužení výhozu

- Západky (1) prodloužení výhozu (L) zaaretujte i (1) do otvorů ve skříni (2) a bočně přitlačte držák (3).
- Zašroubujte šrouby (O) a utáhněte momentem **1 - 2 Nm**.



Po utažení šroubů zkontrolujte pevné usazení obou nosníků kol.

 Pro usnadnění montáže vodícího plechu doporučujeme mírně uvolnit levý nosník kola.

- Vyšroubujte šrouby (4) na levém nosníku kola o cca 5 otáček.

#### 7.8 Palivo a motorový olej



Před prvním spuštěním naplňte motorový olej (návod k použití spalovacího motoru)!

#### 7.7 Montáž plechů

##### 1 Montáž vodícího plechu



- Nasadte vodící plech (N). Přitom dbejte na to, aby vedení na vodícím plechu (1) ležela přesně ve vedeních prodloužení výhozu (2).
- Vložte šroub (P) a utáhněte pomocí matice (R).
- Zašroubujte šrouby (O) a utáhněte momentem **1 - 2 Nm**.

##### 2 Montáž vyhadzovacího plechu

- Nasadte vyhadzovací plech (M).
- Zašroubujte šrouby (O) a utáhněte momentem **1 - 2 Nm**.
- Vložte šroub (Q) a utáhněte pomocí matic (R). Lehká napnutí u vyhadzovacího kanálu, která se mohou případně vyskytnout, lze vyrovnat dodatečným seřízením šroubů.

#### Motorový olej

Předepsanou kvalitu motorového oleje a plnicí množství oleje najdete v návodu k použití spalovacího motoru. Pravidelně provádějte kontrolu stavu naplnění (⇒ návod k použití spalovacího motoru). Dbejte na to, aby výška hladiny oleje nebyla příliš vysoká ani příliš nízká.

#### Palivo

Doporučení: Používejte čerstvá značková paliva, bezolovnatý benzín (návod k použití spalovacího motoru)! K doplnění paliva použijte vhodnou nálevku (není součástí balení). Dodržujte varovná upozornění, uvedené v kapitole „Pro vaši bezpečnost“ (4.)

#### Doplnění paliva

- Odšroubujte uzávěr nádrže (1).
- Naplňte palivo (použijte nálevku).
- Našroubujte uzávěr nádrže (1) zpět.

## 8. Ovládací prvky

### 8.1 Hlavní- vypínač



Hlavní- vypínač (1) je konstruován jako multifunkční a má následující funkce:

#### Bezpečnostní vypínač:

Hlavní- vypínač (1) plní funkci bezpečnostního spínače (10.)

#### Umožnění při procesu startování:

Hlavní- vypínač (1) plní při startování spalovacího motoru funkci hlavního spínače. Není-li hlavní vypínač (1) sepnut, spalovací motor nelze nastartovat. (⇒ 11.1)

#### Vypnutí:

Jakmile se hlavní vypínač (1) otočením vypne, vypne se spalovací motor a nožové kotouče se po několika sekundách zastaví (viz Vypnutí hlavního vypínače). (⇒ 11.2)

#### Upevňovací šroub plnicí násypky:

Vyšroubováním (proti směru pohybu hodinových ručiček) vypínače (1) se uvolní plnicí násypka ATO 400. Zašroubováním (ve směru pohybu hodinových ručiček)- vypínače (1) se plnicí násypka ATO 400 upevní k základnímu stroji.

#### Ovládání hlavního- vypínače:

- Zatlačte zelené tlačítko (2) (symbol) až na doraz. Zelené tlačítko se zaaretuje a v zůstane v této poloze. Drtič zahradního odpadu lze nyní nastartovat (11.1)

### Vypnutí hlavního- vypínače:

- Otočte černým otočným knoflíkem (3) (červený symbol ) na hlavním-vypínači (1) (možné v obou směrech). Zelené tlačítko (2) se uvolní a vypne se spalovací motor. Nožové kotouče se po několika sekundách zastaví.

### 8.2 Sytič

Při vytaženém ovládacím knoflíku sytiče (1) se mění poměr paliva a vzduchu v palivové směsi tak, aby bylo možno studený spalovací motor lehce nastartovat.

 Je nutno pamatovat na to, že při velmi studeném počasí může spalovací motor rychle vychladnout.

Pokud sytič následně po nastartování nezavřete, bude se následkem spalování obohacené směsi paliva se vzduchem tvořit více kouře. Po chvíli spalovací motor zhasne (spalovací motor je přesycen palivem).

### Studený start

#### Otevření sytiče:

- Vytáhněte ovládací knoflík sytiče (1). Po vytažení ovládacího knoflíku sytiče můžete spalovací motor nastartovat.

#### Zavření sytiče:

- Pokud již spalovací motor po nastartování běží, musíte sytič neprodleně zavřít zatlačením ovládacího knoflíku sytiče (1).

### Start teplého motoru

Pokud již spalovací motor běžel, **nepoužívejte** knoflík sytiče (1).

## 9. Pokyny pro práci

### 9.1 Jaký materiál lze zpracovávat?

Pomocí drtiče zahradního odpadu lze zpracovávat jak měkký, tak i tvrdý materiál.

#### Měkký materiál:

Organické zbytky rostlin, jako odpad ovoce a zeleniny, odřezky květin, listů atd.

- Drcení měkkého materiálu  (11.6)

#### Tvrdý materiál:

Odřezky větví stromů a keřů, jakož i silný a rozvětvený materiál.

- Drcení tvrdého materiálu  (11.6)

 Odřezky větví stromů a keřů by se měly zpracovávat čerstvé, protože drticí výkon je u čerstvého materiálu větší než u vysušeného nebo mokrého materiálu. Zpracování suché rozdrčené hmoty zvyšuje riziko zpětného rázu. Větve vymrštěné zpět mohou způsobit vážné zranění uživatele.

### 9.2 Jaký materiál nelze zpracovávat?

Do drtiče zahradního odpadu se nesmí dostat kameny, sklo, kovové materiály (dráty, hřebíky ...) nebo plastové díly.

#### Základní pravidlo:

Materiály, které nepatří do kompostu, nepatří ani do drtiče zahradního odpadu.

### 9.3 Max. průměr větví

Údaje platí pro čerstvě nařezaný rozvětvený materiál:

Maximální průměr větví: **75 mm**

 Velkost plnicího otvoru podávání větví slouží pouze pro lepší plnění drtiče rozvětveným materiálem, nedají se z toho vyvozovat závěry maximálním přípustným průměrem rozdrčené hmoty.

#### Pozor!

 Při vkládání několika tenkých větví najednou nesmí součet průměrů jednotlivých větví překročit maximální průměr větve. V případě suché nebo mokré drčené hmoty může být nutné snížit maximální průměr větví.

### 9.4 Pracovní oblast obsluhy

 **14** ● Obsluha stroje se musí z bezpečnostních důvodů během celé provozní doby stroje zdržovat jen ve vymezené pracovní oblasti (šedá plocha X).

#### Nebezpečí úrazu!

 Aby při zpracování tvrdého materiálu (podávání větví (1) je ve vyklopeném stavu) nedošlo ke zpětnému vymrštění rozdrčeného materiálu a tím k zasažení obsluhy, nesmí se stát přímo za drtičem zahradního odpadu, ale stranou (viz šedá plocha X).

## 9.5 Pracovní pozice stroje

Drtič zahradního odpadu je dovoleno uvést do provozu jen v sestaveném stavu. Drtič zahradního odpadu musí být během celé provozní doby stroje postaven na obou kolech a na obou podstavcích, viz obrázek.



15

## 9.6 Správné zatížení stroje

Elektromotor nebo spalovací motor drtiče zahradního odpadu je možné zatížit jen natolik, aby otáčky citelně neklesly. Drtič zahradního odpadu vždy naplňujte rovnoměrně a plynule. Pokud při práci s drtičem zahradního odpadu klesnou otáčky, je nutno další plnění drtiče přerušit, aby se zatížení elektromotoru nebo spalovacího motoru uvolnilo.

## 9.7 Plnění drtiče zahradního odpadu



### Nebezpečí úrazu!

Před plněním drtiče zahradního odpadu si pečlivě přečtěte kapitolu „Pro Vaši bezpečnost“ (4.), obzvláště podkapitolu „Během práce“ (4.6) a dodržujte všechny bezpečnostní pokyny. Plnění drtiče zahradního odpadu smí provádět pouze jedna osoba.



### Nebezpečí úrazu!

Rukama nikdy nesahejte do plnicího otvoru!



Dbejte na správné zatížení spalovacího motoru (9.6)

Neplňte oba plnicí otvory (1, 2) drtiče zahradního odpadu současně. Nebezpečí ucpání!



### Nebezpečí úrazu!

Rozvětvený materiál vymrštěný zpět může způsobit vážné zranění uživatele. Pro zabránění úrazům následkem zpětného vymrštění materiálu ze stroje je důležité správné plnění drtiče zahradního odpadu.

Při plnění dodržujte předepsaný maximální průměr větve. Větve se silným větvením prořežte a odstraňte postranní výhony. Velký plnicí otvor slouží výhradně k lepšímu uchycení silně rozvětveného materiálu.

### Měkký materiál:

- Při plnění drtiče zahradního odpadu dodržujte pracovní oblasti (⇒ 9.4)
- Nastartujte drtič zahradního odpadu. (⇒ 11.1)
- Organické zbytky rostlin, jako odpad ovoce a zeleniny, odřezky květin, listů, tenké větve stromů atd. vhodte do plnicího otvoru (1) pro měkký materiál



Plnicí otvor (1) plňte výhradně měkkým materiálem nebo tenkými (do průměru až cca 10 mm), silně rozvětvenými větvemi. Podávání větví (3) musí být při plnění měkkým materiálem ve sklopeném stavu. (⇒ 11.4)

Vlhký nebo mokrý měkký materiál vede rychleji k ucpávání stroje. Plňte přitom drtič zahradního odpadu pomaleji a dávejte pozor zejména na otáčky spalovacího motoru. Při plnění stroje měkkým materiálem dbejte na to, aby se kapota spalovacího motoru neznečistila rozdrčeným materiálem. Nebezpečí přehřátí spalovacího motoru následkem ucpání šterbin chladicího vzduchu!



Spalovací motor udržujte vždy v čistém stavu!

### Tvrký materiál:

- Při plnění drtiče zahradního odpadu dodržujte pracovní oblasti (⇒ 9.4)
- Vyklopte podavač větví (3). (⇒ 11.3)
- Dodržujte maximální průměr větve. (⇒ 9.3)
- Nastartujte drtič zahradního odpadu. (⇒ 11.1)



**! Nebezpečí úrazu!**  
Pro zabránění úrazům následkem zpětného vyvržení materiálu ze stroje se musí při plnění drtiče zahradního odpadu tvrdým materiálem postupovat správně. Při plnění drtiče zahradního odpadu ze zadní strany (tzn., že obsluha stojí ve vymezené pracovní oblasti) (⇒ 9.4) se musí rozvětvený materiál vkládat do nožového ústrojí v mírně šikmé poloze a ve směru symbolu (4) na levé stěně násypky. Při plnění dbejte na maximální průměr větve (9.3) Velký plnicí otvor (2) slouží pouze pro lepší plnění drtiče rozvětveným materiálem.

**i** Tlusté a silně rozvětvené větve předem odstraňte pomocí zahradních nůžek (dbejte na maximální tloušťku větví). Tenké odřezky větví (s průměrem až cca 10 mm) vhodte do plnicího otvoru (1) pro měkký materiál.

- Odřezky větví stromů nebo keřů, jakož i rozvětvený materiál vkládejte pomalu do plnicího otvoru (2) vyklopeného podávání větví (3). Tvrdý materiál se přitom vtahuje do stroje samočinně. Delší větve při drcení přidržujte a vedte rukama.

## 10. Bezpečnostní zařízení

### 10.1 Bezpečnostní zajištění

Drtič zahradního odpadu lze uvést do chodu jen při správně uzavřené plnicí násypce ATO 400. Při uvolnění hlavního-vypínače během provozu se

elektromotor nebo spalovací motor samočinně vypne a drtičí nástroj se po několika sekundách zastaví. Po sejmutí plnicí násypky ATO 400 se oba nožové kotouče navíc automaticky mechanicky přizablokují.

## 11. Uvedení stroje do provozu

### 11.1 Startování drtiče zahradního odpadu

**! Nebezpečí úrazu!**  
Před spuštěním drtiče zahradního odpadu do provozu si pozorně přečtěte kapitolu „Pro Vaši bezpečnost“ (4.) a dodržujte všechny bezpečnostní pokyny. Před uvedením stroje do provozu zkontrolujte, zda je správně uzavřena plnicí násypka ATO 400 a rukou pevně utážen hlavní vypínač (1).

#### Nebezpečí úrazu v důsledku zpětného rázu spalovacího motoru!

Jednou rukou pevně uchopte a držte rukojeť (2) startovacího lanka (3). Vytažení startovacího lanka (3) musí proběhnout rychle a jedním tahem.

Před každým uvedením stroje do provozu zkontrolujte tlak v pneumatikách (12.12)

**i** Hlavní vypínač (1) musí být před spuštěním spalovacího motoru stisknutý. Není-li hlavní vypínač stisknutý, nelze spustit spalovací motor (bezpečnostní zařízení). (⇒ 8.1)

- Zapněte hlavní vypínač (1) (8.1)
- U studeného spalovacího motoru otevřete sytič (8.2)
- Postavte se bočně vedle stroje (dbejte na vymezenou pracovní oblast (⇒ 9.4)).
- Jednou rukou pevně uchopte a pevně držte rukojeť (2) startovacího lanka (3).
- Startovací lanko (3) pomalu vytáhněte až do okamžiku působení odporu komprese motoru. Poté silně a rychle zatáhněte až do délky natažené ruky. Startovací lanko (3) povolujte pomalu zpět, aby mohlo být startérem správně navinuté. Opakujte tak dlouho, dokud spalovací motor nenastartuje.
- Po nastartování spalovacího motoru ihned zavřete sytič (8.2)



## 11.2 Vypnutí drtiče zahradního odpadu



18



### Nebezpečí úrazu!

Při vypínání se nezdržujte v prostoru před vyhazovacím otvorem!

Při vypínání drtiče zahradního odpadu nestůjte na straně spalovacího motoru a nenaklánějte se nad stroj – nebezpečí úrazu popálením na horkých dílech spalovacího motoru!

Při vypnutí spalovacího motoru pamatujte na doběh pracovního nářadí, který až do úplného zastavení činí několik sekund.



Respektujte pokyn piktogramu na horním dílu násypky.

Spalovací motor zastavte až poté, když se už ve stroji nenachází žádná rozdrčená hmota, jinak se může po opětovném spuštění stroje do provozu zablokovat jeden ze dvou nožových kotoučů.

- Při vypnutí dodržujte na obrázku znázorněnou dráhu a označené místo.

- Otočením (možné v obou směrech) černého otočného knoflíku (1) (symbol ) na hlavním vypínači (2) se drtič zahradního odpadu odstaví. Spalovací motor drtiče zahradního odpadu se vypne. Spalovací motor a nožové kotouče se po několika sekundách zastaví.

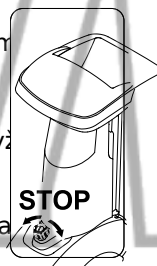

## 11.3 Vyklopení podavače větví



19



### Nebezpečí úrazu!

Při vyklápění a sklápění podavače větví (2) se musí stroj z bezpečnostních důvodů nacházet ve vypnutém stavu.

- Zajištění podavače větví (1) zatlačte nahoru a držte.
- Podavač větví (2) druhou rukou pomalu vysuňte směrem dozadu (od stroje).
- Zajištění podavače větví (1) opět uvolněte a podavač větví (2) zaklapněte až na doraz.

## 11.4 Zaklapnutí podavače větví



20



### Nebezpečí úrazu!

Při vyklápění a sklápění podavače větví (1) se musí stroj z bezpečnostních důvodů nacházet ve vypnutém stavu.

### Nebezpečí přiskřípnutí!

Při uzavírání podavače větví dávejte pozor, aby se Vám mezi podavačem větví a plnicí násypkou nepřiskříply prsty.

- Podavač větví (1) pomalu zaklapněte až na doraz (přitlačte ke stroji), až zapadne do západky (2).

## 11.5 Příhrádka na nářadí



21

### Otevření příhrádky na nářadí:

- Západku (1) zatlačte směrem dolů a podržte.

- Kryt příhrádky na nářadí (2) sklopte směrem dolů.

### Uzavření příhrádky na nářadí:

- Kryt příhrádky na nářadí (2) vyklopte směrem nahoru, až se opět zaaretuje západka.

## 11.6 Drcení

- Drtič zahradního odpadu přesuňte na rovnou a pevnou plochu a bezpečně postavte.
- Používejte ochranné pracovní rukavice, nasadte si ochranné brýle a chrániče sluchu. ⇨ 4.3)
- Kontrola stavu oleje, paliva a tlaku v pneumatikách ⇨ (7.8), ⇨ 12.12)
- Při tvrdém materiálu (např. odřezky větví, stromů a keřů) vyklopte podavač větví. ⇨ 11.3)
- Nastartujte drtič zahradního odpadu. (⇨ 11.1)
- Čekejte, až motor drtiče zahradního odpadu dosáhne maximální otáčky.
- Drtič zahradního odpadu naplňte podle předpisu drcenou hmotou. ⇨ 9.7)
- Vypněte drtič zahradního odpadu. (⇨ 11.2)

## 12. Údržba

**! Nebezpečí poranění!**  
Při práci vždy používejte ochranné pracovní rukavice.  
Nikdy nesahejte na nože, dokud nejsou zcela v klidu.



Potřebujete-li odborné informace nebo nemáte-li k dispozici potřebné nářadí, váš odborný prodejce vám vždy rád pomůže.

STIHL doporučuje nechat provést všechny údržbářské práce a opravy výlučně u odborného prodejce STIHL.

STIHL doporučuje používat pouze originální náhradní díly STIHL.

### Nebezpečí úrazu!

Před zahájením všech údržbářských- nebo čisticích prací na stroji si pečlivě přečtěte kapitulu „Pro vaši bezpečnost“ (4.), zejména podkapitulu „Údržba a opravy“ (4.7) a dodržujte přesně bezpečnostní pokyny.

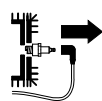

Před zahájením všech údržbářských- a čisticích prací stáhněte nástrčku zapalovací svíčky!

### 12.1 Čištění stroje



**! V případě, že jsou nožové kotouče pokryty rozdrčeným materiálem, musí se pro odstranění rozdrčeného materiálu použít kartáč nebo podobně.**

Do skříně nevkládejte ruce.  
Nebezpečí úrazu řeznými noži!

### Položka drtiče zahradního odpadu pro čištění:

Stroj se smí čistit pouze ve vyobrazené poloze.

● Demontujte plnicí násypku (12.2)

Není-li drtič zahradního odpadu v předepsané poloze, může dojít k poškození stroje (spalovacího motoru).

### Interval údržby: Po každém použití

Stroj po každém použití vždy důkladně vyčistěte. Pečlivé ošetřování chrání stroj před poškozením a prodlužuje jeho životnost.



**Proudem vody nikdy nestříkejte na části elektromotoru nebo spalovacího motoru, těsnění, ložiska a elektrosoučástky, jako např. vypínače. Následkem toho by mohly být nákladné opravy.**



Pokud nelze nečistoty a usazené zbytky odstranit kartáčem, mokrým hadrem nebo dřevěným kolíkem, doporučuje společnost STIHL použít speciální čisticí prostředek (např. speciální čisticí prostředek značky STIHL).

Nepoužívejte agresivní čisticí prostředky.  
Pravidelně čistěte nožové kotouče.

Pro zajištění dostatečného chlazení motoru pravidelně čistěte chladicí žebra oběžné kolo ventilátoru, oblast kolem vzduchového filtru, výfuku atd.

### 12.2 Demontáž plnicí násypky ATO 400



**! Nebezpečí úrazu!**  
Vypněte stroj. Před vyšroubováním hlavního vypínače (1) vytáhněte nástrčku zapalovací svíčky.

Při práci používejte pevné rukavice!

Pokud se po demontáži plnicí násypky nebudou na nožových kotoučích provádět žádné práce, musí se z bezpečnostních důvodů namontovat kryt nožů (7.4)

● Hlavní vypínač (1) uvolněte tak, aby se plnicí násypka 400 (2) dala sklopit směrem dozadu.

● Sejměte plnicí násypku ATO 400 (2).

**! Po demontáži násypky se automaticky aktivuje blokovací zařízení nožových kotoučů.**

V zablokovaném stavu lze přesto nožové kotouče přetočit ještě o cca 360°, až do dosažení dorazu.

### 12.3 Demontáž nožových kotoučů



**! Nebezpečí úrazu!**  
Při práci vždy používejte ochranné rukavice!



Nikdy nesahejte na řezné nože, dokud nejsou zcela v klidu.

Stáhněte nástrčku zapalovací svíčky!

- Demontujte plnicí násypku ATO 400. (⇒ 12.2)

#### 1 Uvolněte šroub nože:

- Montážní nástroj (1) nasadte na šroub nože (2) a nástrojem pomalu a opatrně otáčejte proti směru pohybu hodinových ručiček, až se nožové kotouče zastaví na dorazu. Vytáhněte montážní nářadí (1).

**! Za účelem zabránění úrazu musí být vždy k uvolnění šroubu nože namontován kryt nožů (viz pohled Z ).**

- Namontujte kryt nožů (7.4)
- Montážní nástroj (1) vložte přes otvor krytu nožů (3) a nasadte na šroub nože (2).
- Šroub nože (2) uvolněte pomocí montážního nástroje (1) a zcela vyšroubujte.
- Demontujte kryt nožů (7.3)
- Sejměte šroub nože (2), pojistnou podložku (4) a upevňovací kroužek (5).

### 2 Demontáž křídlového nože a nožového kotouče pro měkký materiál:

- Sejměte krátký křídlový nůž (6) a dlouhý křídlový nůž (7).
- Nadzvedněte nožový kotouč pro měkký materiál (8).

#### 3 Demontáž vložky:

- Uvolněte a odstraňte šrouby (9): Vložku (10) vytáhněte směrem nahoru.

### 4 Demontáž držáku nože a nožového kotouče pro tvrdý materiál:

- Šroub (11) zašroubujte pomocí montážního nástroje (1) a přitom odtáhněte držák nože (12).
- Vyšroubujte a vyjměte šroub (11).
- Držák nože (12) vyjměte s upevňovacím kroužkem (13).
- Nadzvedněte nožový kotouč pro tvrdý materiál (14).

### 12.4 Montáž nožových kotoučů



**! Nebezpečí úrazu!**  
Při práci vždy používejte ochranné rukavice!



Předepsaný utahovací moment šroubu nože - **44 Nm** se musí přesně dodržet, poněvadž je na tom závislé bezpečné upevnění nožových kotoučů. Před nasazením obou nožových kotoučů vizuálně zkontrolujte, zda jsou v pořádku, a zda řezné nože nevykazují žádné známky poškození jako vrubky, praskliny nebo vylomená místa.

Dodržujte hranice opotřebení řezných nožů (12.9)

Vždy musí být namontovány oba nožové kotouče.

Provedte všechny montážní kroky 1 až 5.

**! Před montáží vyčistěte oba nožové kotouče a prostor na stroji pro uložení nožových kotoučů. Kromě toho zajistěte, aby bylo na nožovém hřídeli namontováno lícované pero.**

#### 1. Nasazení nožového kotouče pro tvrdý materiál (obrázek A ):

- Nasadte nožový kotouč pro tvrdý materiál (1) se třemi namontovanými řeznými noži směrem nahoru. Čtyřhran uložení nože u nožového kotouče (2) se musí zaaretovat do čtyřhranného uložení ložiskového kroužku (3).

## 2. Montáž držáku nože s upevňovacím kroužkem (obrázek A ):

- ! Vybrání upevňovacího kroužku umístíte na roh řezného nože tak, aby upevňovací kroužek doléhal na nožový kotouč rovně.
- Upevňovací kroužek (4) položte na nožový kotouč (vybrání upevňovacího kroužku musí řezný nůž sevřít).
- Držák nože (5) nasuňte na hnací hřídel (6). Přitom dbejte na to, aby se držák nože zaaretoval do nožového kotouče (1) a v upevňovacím kroužku (4) zapadl až na doraz.

## 3. Montáž vložky (obrázek A ):

- ! Vložku lze namontovat pouze jako na obrázku. V jiné poloze nelze vložku nasunout.
- Vložku (7) nasadte podle obrázku.
- Zašroubujte šrouby (8) a dotáhněte je momentem **33 - 37 Nm**.

## 4. Nasazení nožového kotouče pro měkký materiál a křídlového nože (obrázek B ):

- Nasadte nožový kotouč pro měkký materiál (9) se čtyřmi namontovanými řeznými noži směrem nahoru.
- ! Jako první z obou křídlových nožů se musí nasadit ten delší. Potom se musí nasadit druhý křídlový nůž, přesazený oproti prvnímu o 90°.
- Nasadte dlouhý křídlový nůž (10). Nasadte krátký křídlový nůž (11), s přesazením o 90°.

## 5. Upevnění nožových kotoučů (obrázek B ):

- Nasadte upevňovací kroužek (12) a utáhněte jej spolu s pojistnou podložkou (13) a šroubem nože (14).
- Montážní nástroj (15) nasadte na šroub nože (14) a pomalu a opatrně otáčejte ve směru pohybu hodinových ruček, až se nožové kotouče zastaví na dorazu. Vytáhněte montážní nástroj (15).

**! Nebezpečí úrazu!**  
Za účelem dotažení šroubu nože musí být vždy namontován kryt řezných nožů (viz pohled).

- Namontujte kryt řezných nožů (14).
- Montážní nástroj (15) vložte přes otvor krytu řezných nožů (16) a nasadte na šroub nože (14).
- Šroub nože (14) utáhněte momentem **36 - 44 Nm**.
- Namontujte plnicí násypku ATO 400. (⇒ 7.5)

## 12.5 Demontáž protiběžného nože

**! Nebezpečí úrazu!**  
Při práci vždy používejte ochranné rukavice!

- Demontujte plnicí násypku ATO 400, resp. kryt nožů (12.2), (⇒ 7.3)
- Uvolněte a vyjměte šroub (1).
- Protiběžný nůž (2) vytáhněte směrem nahoru.

## 12.6 Montáž protiběžného nože

**! Nebezpečí úrazu!**  
Při práci vždy používejte ochranné rukavice!

- Demontujte plnicí násypku ATO 400, resp. kryt nožů (12.2), (⇒ 7.3)
- Protiběžný nůž (1) vložte do uložení skříně.
- Zašroubujte šroub (3) a dotáhněte momentem **28 - 32 Nm**.
- Namontujte plnicí násypku ATO 400. (⇒ 7.5)

## 12.7 Otočení řezného nože

**! Nebezpečí úrazu!**  
Při práci vždy používejte ochranné rukavice!

**i** U tupých řezných nožů se doporučuje otočit všechny řezné nože příslušného nožového kotouče. Všechny řezné nože (nezávisle na geometrii řezných nožů) je nutno otáčet identicky.

- Demontujte nožové kotouče (12.3)
- ! Nebezpečí úrazu!**  
Aby se zabránilo možným úrazům, je nutno nožové kotouče před montáží, resp. demontáží řezných nožů vždy upevnit.



### Otočení čtyř řezných nožů nožového kotouče pro měkký materiál (obrázek A ):

#### 1. Demontáž:

- Povolte šrouby (1) a vyjměte je společně s maticemi (2).
- Řezné nože (3) vyjměte směrem nahoru.

#### 2. Montáž:

- Vyčistěte nožový kotouč.
- Řezné nože (3) otočte a volně je položte ostrým okrajem na nožový kotouč a slícnujte otvory.
- Šrouby (1) prostrčte skrz otvory a našroubujte matice (2). Matice (2) utáhněte momentem **8 - 10 Nm**.

### Otočení tří řezných nožů nožového kotouče pro tvrdý materiál (obrázek B ):

#### 1. Demontáž:

- Povolte šrouby (4) a šrouby M8 (5) a vyjměte matice (6) a matice M8 (7).
- Řezný nůž (8) a řezný nůž (9) vyjměte směrem nahoru.

#### 2. Montáž:

**i** Mezi oběma řeznými noži (8) nesmí zůstat po montáži žádná mezera. Mezera mezi oběma řeznými noži snižuje funkci vtahování materiálu.

- Vyčistěte nožový kotouč.
- Řezný nůž (8) otočte, položte ostrým okrajem na nožový kotouč ležící volně a otvory nastavte tak, aby lícovaly.
- Šrouby (4) prostrčte skrz otvory a našroubujte matice (6). Nedotahujte pevně!

- Oba řezné nože (8) (viz malý obrázek) stlačte dohromady a podržte. Mezi oběma řeznými noži (8) nesmí zůstat žádná mezera.

- Matice (6) utáhněte momentem **8 - 10 Nm**.

- Otočte řezný nůž (9) a položte přečnickujícím ostrým okrajem na nožový kotouč.

- Do otvorů zasuněte šrouby M8 (5) a zašroubujte matice M8 (7) a utáhněte momentem **16 - 20 Nm**.

### 12.8 Ostření řezných nožů

**!** Ostření všech řezných nožů doporučujeme nechat provádět výlučně prostřednictvím odborného prodejce, v opačném případě se může následkem nesprávně nabroušených řezných nožů (nesprávný úhel ostří nožů, nevyváženost v důsledku nerovnoměrně nabroušených řezných nožů apod.) zhoršit funkce (vtahování rozdrčeného materiálu do stroje, životnost ostří řezných nožů apod.) drtiče zahradního odpadu.

Při ostření řezných nožů používejte vždy ochranné brýle. Dbejte na to, aby se v nebezpečném prostoru nezdržovaly žádné osoby.

- Demontujte nožové kotouče (12.3)

- Demontujte řezný nůž (12.7)

#### Úhel ostří:

Úhel ostří všech řezných nožů **30°**.

### Návod na ostření řezných nožů:

Při ostření řezných nožů je nutno dodržovat následující podmínky:

- Při ostření je nutné řezné nože chladit, např. vodou. Nesmí se objevit modré zabarvení, jinak se sníží tvrdost břitů.
- Aby se zabránilo vibracím z důvodu nevyvážení, ostřete řezné nože rovnoměrně.

- Před montáží zkontrolujte bezchybný stav řezných nožů: Zjistí-li se vruby, praskliny nebo jsou-li řezné nože obroušeny až na hranici opotřebení, je nutno řezné nože vyměnit.

- Při ostření ostří nožů dodržujte předepsané úhly ostří řezných nožů.

- Řezné nože ostřete proti řezné hraně.

- Ostrou hranu po ostření na řezné hraně nože odstraňte pomocí např. jemného smirkového papíru.

### 12.9 Hranice opotřebení řezných nožů



29

**!** Příslušné řezné nože otočte, resp. vyměňte ještě před dosažením předepsaných minimálních hranic opotřebení (A, B, C, D). Společnost STIHL doporučuje odborného prodejce STIHL.

**i** Předepsané hodnoty je nutno u všech řezných nožů měřit na několika měřicích místech (doporučujeme dva až tři měřicí body) podél řezné hrany nože.

Rozhodující je nejnižší naměřená hodnota řezného nože.

Doporučuje se otočit, resp. vyměnit vždy všechny řezné nože!

### 1 Přehled řezných nožů

2 ks křídlového nože (1)

6 ks řezných nožů (2)

1 ks řezný nůž (3)

1 ks protiběžný nůž (4)

#### Nožový kotouč pro měkký materiál:

Nožový kotouč pro měkký materiál obsahuje čtyři řezné nože.

#### Nožový kotouč pro tvrdý materiál:

Nožový kotouč pro tvrdý materiál obsahuje dva řezné nože a jeden štěpkovací nůž.

- Demontujte nožové kotouče. 12.3)

### 2 Hranice opotřebení křídlového nože (1):

**i** Postup měření a předepsaná hodnota platí pro oba křídlové nože.

**!** U obou křídlových nožů se může v důsledku nerovnoměrného namáhání řezných hran vyskytnout asymetrické opotřebení.

Minimální šířka nože (A) obou křídlových nožů (1):

**A = 39 mm**

### 3 Hranice opotřebení řezného nože (2):

**i** Řezné nože (2) jsou řešeny jako otočné nože. Po dosažení předepsané minimální hranice opotřebení (B) lze řezný nůž ještě před definitivní výměnou otočit a naostřit až do dosažení hranice opotřebení.

- Změřte vzdálenost (B) zobrazenou na obrázku, od velkého průměru otvoru k řezné hraně (X).

- Toto měření zopakujte i u druhého otvoru řezného nože.

Minimální vzdálenost (B) u řezných nožů (2):

**B = 6 mm**

**i** Pokud je některá z obou změřených vzdáleností menší než předepsaná minimální vzdálenost (B), musí se příslušný řezný nůž (2) otočit, resp. vyměnit.

### 4 Hranice opotřebení řezného nože (3):

**i** Řezný nůž (3) je řešen jako otočný nůž. Po dosažení předepsané minimální hranice opotřebení (C) lze řezný nůž (3) ještě před definitivní výměnou otočit a naostřit až do dosažení hranice opotřebení.

- Vzdálenost (C) měřte v pravém úhlu k řezné hraně.

Minimální vzdálenost (C) u řezného nože (3):

**C = 7 mm**

**i** Pokud je změřená vzdálenost menší než předepsaná minimální vzdálenost (C), musí se řezný nůž (3) otočit, resp. vyměnit.

### 5 Hranice opotřebení protiběžného nože (4):

**!** U protiběžného nože (4) se může v důsledku nerovnoměrného zatížení řezné hrany vyskytnout asymetrické opotřebení.

- Protiběžný nůž (4) se musí vyměnit ještě předtím, než se okraj (D) na přední hraně nože (5) zbroúsí a zcela zmizí.

### 12.10 Servisní interval spalovacího motoru

#### Interval údržby:

#### Před každým uvedením do provozu:

Zkontrolujte stav oleje (návod k použití spalovacího motoru). Dodržujte všechny pokyny pro obsluhu a údržbu, uvedené v příloženém návodu k použití spalovacího motoru.

### 12.11 Servisní intervaly

#### Údržba u odborného prodejce

Údržbu drtiče zahradního odpadu doporučujeme nechat svěřit odbornému prodejci.

Společnost STIHL doporučuje odborného prodejce STIHL.

Profesionální použití (použití drtiče zahradního odpadu v komunálním sektoru):

**jednou za půl roku**

Pro soukromé uživatele:

**jednou za rok**

### Servisní interval řezného ústrojí:

Před každým použitím:

U řezného ústrojí (skládajícího se z nožového kotouče, řezných nožů, pojistné podložky, upevňovacího kroužku a šroubu) zkontrolujte pevné uložení, praskliny a jiná poškození.

Zkontrolujte hranice opotřebení řezných nožů. (→ 12.9)

### 12.12 Kola

Kluzná ložiska kol nevyžadují údržbu.

Tlak vzduchu:  
**1,8 - 2,0 barů**

Interval údržby:

Před každým spuštěním drtiče zahradního odpadu do provozu a po delší době odstavení stroje zkontrolujte tlak vzduchu v pneumatikách kol a podle potřeby optimalizujte.

#### Optimalizace tlaku v pneumatikách:

- Krycí víčko (1) odšroubujte z ventilu (2) a pomocí vhodného manometru nastavte předepsaný tlak vzduchu v pneumatikách.
- Krycí víčko (1) našroubujte na ventil (2).

#### Postup při kontrole tlaku v pneumatikách bez použití manometru:

Pokud pro nastavení tlaku vzduchu v pneumatikách není k dispozici žádný manometr, lze použít kontrolní rozměr (Y) vzdálenosti osy od země, který odpovídá správnému tlaku v pneumatikách.

**Minimální vzdálenost Y = 110 mm**



30

### 12.13 Uskladnění stroje a zimní přestávka

Drtič zahradního odpadu uskladněte v suchém, uzavřeném a bezprašném prostoru. Zajistěte uskladnění stroje tak, aby byl mimo pracovní dosah dětí.

Drtič zahradního odpadu skladujte jen v provozně bezpečném stavu s namontovanou plnicí násypkou ATO 400 nebo namontovaným krytem řezných nožů.

Kontrolujte pevné dotažení všech matic, svorníků a šroubů, poškozené či nečitelné výstražné a bezpečnostní symboly na stroji vyměňte za nové, pravidelně kontrolujte celkové opotřebení a řádný technický stav celého stroje.

Opotřebované nebo poškozené díly vyměňte.

Případné závady na stroji je nutno vždy odstranit ještě před uskladněním.

Při uskladnění drtiče zahradního odpadu na delší dobu (zimní přestávka) dodržujte následující postup:

- Všechny vnější díly stroje pečlivě vyčistěte
- Všechny pohyblivé díly dobře naolejujte, popř. namažte tukem.
- Vyprázdněte palivovou nádrž a karburátor (např. chodem spalovacího motoru až do úplného spotřebování paliva).
- Vyšroubujte zapalovací svíčku a otvorem pro zapalovací svíčku nalijte do spalovacího motoru cca 3 cm<sup>3</sup> motorového oleje. Spalovacím motorem několikrát protočte bez zašroubované zapalovací svíčky.



### Nebezpečí požáru!

Nástrčku zapalovací svíčky odložte mimo otvor zapalovací svíčky (nebezpečí vznícení).

- Zapalovací svíčku opět zašroubujte.
- Vyměňte olej (Návod k použití spalovacího motoru).
- Spalovací motor dobře zakryjte a stroj uskladněte v suché, bezprašné místnosti ve stojaté poloze.

## 13. Přeprava stroje

31

**! Nebezpečí úrazu!** Pečlivě si přečtěte a dodržujte pokyny uvedené v kapitole „Pro Vaši bezpečnost“, zvláště kapitolu „Transportování stroje“ (4.4)

Drtič zahradního odpadu transportujte pouze s namontovanou plnicí násypkou ATO 400 a zaklopeným podavačem větví.

Pokud se bude drtič zahradního odpadu transportovat bez plnicí násypky ATO 400, musí se z bezpečnostních důvodů (vyčnívající nechráněné ostří rezných nožů) namontovat kryt nožů. (→ 7.4)

Drtič zahradního odpadu přenášejte jen ve třech. Používejte přitom vhodné bezpečnostní pracovní oblečení (pracovní obuv, ochranné rukavice).

Před nadzvednutím či překlopením stroje respektujte hmotnost stroje, uvedenou v kapitole „Technické údaje“. (→ 18.)

### Tažení nebo tlačení drtiče zahradního odpadu (obrázek A):

- Drtič zahradního odpadu pevně uchopte za transportní držadlo (1) a překlopte směrem dozadu, až se stroj postaví na kola.
- Drtič zahradního odpadu lze pomalu (krokem) tahat nebo tlačít.

### ! Nebezpečí úrazu na schodech, výstupcích a šikmých rampách!

Z důvodu značné hmotnosti stroje dbejte na zvýšenou opatrnost při překonávání překážek jako jsou schody, obrubníky, výstupky a jiné vyvýšeniny či šikmé rampy.

Při překonávání schodů, obrubníků, výstupků a jiných vyvýšenin či šikmých ramp směrem dolů netahejte stroj za sebou, nýbrž jej tlačte před sebou. Obsluha stroje musí vždy stát výše než stroj, aby v případě ztráty kontroly nad strojem nemohlo dojít k následnému úrazu v důsledku překlopení stroje.

Stroj přesunujte po schodech s maximálně dvěma až třemi stupínky! Při přenášení stroje po více stupních zajistěte pomoc 2 dalších osob.

Nebezpečí úrazu v důsledku vysoké hmotnosti stroje!

### Nadzvednutí nebo přenášení drtiče zahradního odpadu (obrázek B):

**! Z důvodu vysoké hmotnosti (> 50 kg) se nutně doporučuje stroj nepřenášet, nýbrž jej přemísťovat na kolech.**

Pro zvedání, resp. krátké trasy přenášení se musí použít vhodná zdvihací zařízení.

Při manuálním zvedání jsou však zapotřebí 3 osoby, které stroj uchopí vždy za jeden nosník kola, resp. za plnicí násypku. Noste vhodný ochranný oděv, zakrývající zcela předloktí a horní část těla.



- Při zvedání nebo přenášení uchopte, resp. neste drtič zahradního odpadu transportní držadlo (1) a za obě černé pevné podstavy (2).

### Transportování drtiče zahradního odpadu na ložné ploše (obrázek C):

**! Nebezpečí úrazu!** Při transportu drtič zahradního odpadu vždy řádně zajistěte. Stroj v žádném případě netransportujte bez zajištění!

Při transportování drtiče zahradního odpadu na ložné ploše zajistěte stroj pro posunutí použitím vhodných vázacích prostředků. Upínací popruhy, resp. lana upevněte na následujících místech stroje:

- osa (vnitřní strana náboje kola)
- náboj kola vlevo
- náboj kola vpravo
- plnicí násypka ATO 400

## 14. Opatření pro minimalizování opotřebení a zabránění vzniku škod

### Důležité pokyny pro údržbu a ošetřování skupiny výrobků

### Benzinový drtič zahradního odpadu (STIHL GH)

Firma STIHL v žádném případě neručí za zranění nebo materiální škody, které by způsobeny nedodržováním pokynů v návodu na obsluhu, zejména pokynů týkajících se bezpečnosti, obsluhy a údržby, nebo použitím neschválených nástaveb nebo neschválených náhradních dílů.



Abyste zabránili poškození nebo nadměrnému opotřebení Vašeho stroje STIHL, vždy dodržujte následující důležité pokyny:

### 1. Běžné spotřební náhradní díly

Některé díly strojů STIHL podléhají běžnému provoznímu opotřebením i při předepsaném použití. Tyto díly se proto musí v závislosti na způsobu a době použití vždy včas vyměnit.

Mezi tyto součásti patří mj. také:

- řezný nůž
- nožový kotouč
- klínový řemen

### 2. Dodržování pokynů uvedených v tomto návodu k použití

Při používání, údržbě a uskladnění stroje STIHL postupujte tak pečlivě, jak to popisuje tento návod k použití. Za všechny škody, ke kterým došlo nedodržením bezpečnostních pokynů a pokynů pro obsluhu a údržbu, odpovídá uživatel.

To platí zejména pro:

- použití výrobku v rozporu s předepsaným určením,
- použití provozních hmot (mazací prostředky, benzín a motorový olej, viz návod k použití spalovacího motoru), které nebyly schváleny společností STIHL,
- úpravy stroje, které neschválila firma STIHL,
- použití montážních dílů, nástavců nebo řezných nástrojů, které nebyly schváleny společností STIHL,
- použití stroje při sportovních nebo soutěžních akcích,

- následné škody, vzniklé dalším používáním stroje s vadnými součástmi.

### 3. Údržbářské práce

Všechny práce uvedené v kapitole „Údržba“ provádějte pravidelně v předepsaných intervalech.

Pokud tyto údržbářské práce nemůže provést sám uživatel, musí pověřit odborného prodejce.

STIHL doporučuje nechat provést všechny údržbářské práce a opravy výlučně prostřednictvím odborného prodejce STIHL.

Odborní prodejci STIHL jsou pravidelně školeni a disponují všemi potřebnými technickými informacemi.

Zanedbáním těchto prací mohou vzniknout škody, za které odpovídá uživatel.

K tomu patří mimo jiné:

- koroze a jiné následné škody způsobené neodborným uskladněním,
- škody a následné škody způsobené použitím jiných než originálních náhradních dílů STIHL,
- škody v důsledku údržby nebo oprav, které nebyly provedeny v servisní dílně autorizovaného odborného prodejce.

### 15. Běžné náhradní díly

Nožový kotouč pro měkký materiál, komplet:  
6012 700 5110

Nožový kotouč pro tvrdý materiál, komplet:  
6012 700 5100

Dlouhý křídlový nůž:  
6012 702 0310

Krátký křídlový nůž:  
6012 702 0300

Řezný nůž (6x):  
6008 702 0121

Řezný nůž (1x):  
6012 702 0100

Protiběžný nůž:  
6012 702 0500

## 16. Ochrana životního prostředí



Rozdrčená hmota nepatří do odpadu, ale měla by se kompostovat.

Obaly, stroj a příslušenství jsou z recyklovatelných materiálů a je zapotřebí je likvidovat podle příslušných předpisů.

Ekologický tříděný sběr a likvidace odpadových materiálů umožňují opětovné použití cenných surovin. Použitý stroj je proto zapotřebí po ukončení obvyklé technické životnosti odevzdat do tříděného sběru druhotných surovin. Nesprávná likvidace může poškodit zdraví a znečistit životní prostředí.

### 16.1 Likvidace použitých materiálů

Spalovací motor před likvidací stroje zneškodněte tak, aby byl nepoužitelný.

Za tímto účelem odstraňte kabel zapalování, vyprázdněte palivovou nádrž a vypusťte motorový olej.

**Nebezpečí úrazu řeznými noži!**

Drtič zahradního odpadu nikdy nenechávejte bez dozoru, ani když je vyřazen z provozu. Zajistěte uskladnění stroje a rezných nožů tak, aby byly mimo dosah dětí.

## 17. Prohlášení o shodnosti výroby

### 17.1 EU prohlášení o shodě pro drtič zahradního odpadu STIHL GH 460.1 C

STIHL Tirol GmbH  
Hans-Peter-Stihl-Straße 5  
6336 Langkampfen  
Rakousko

prohlašuje na svoji výhradní odpovědnost že

- výrobek: drtič zahradního odpadu
- výrobní značka: STIHL
- typ: GH 460.1 C
- jmenovitý výkon při jmenovitých otáčkách: 6,49 | 2800 kW | /min
- sériové identifikační číslo: 6012

splňuje příslušná nařízení směrnic 2000/14/EC, 2006/42/EC, 2014/30/EU a 2011/65/EU a byl vyvinut a vyroben v souladu s následujícími normami platnými vždy k datu výroby: EN 13683 a EN ISO 14982.

Při zjišťování naměřené a garantované hladiny akustického výkonu se postupovalo podle přílohy V směrnice 2000/14/EC.

- Naměřená hladina akustického výkonu: 101,4 dB(A)
- Garantovaná hladina akustického výkonu: 104 dB(A)

Technické dokumenty jsou uloženy u společnosti STIHL Tirol GmbH.

Rok výroby a číslo stroje (sériové číslo) jsou uvedeny na drtiči zahradního odpadu

Langkampfen, 30.08.2021

STIHL Tirol GmbH

v zastoupení

Matthias Fleischer, vedoucí odboru výzkumu a vývoje

v zastoupení

Sven Zimmermann, vedoucí oddělení kvality

### 17.2 Servisní organizace

Záruční a pozáruční servis vám poskytne váš prodejce. Informace o dalších prodejních a servisních místech vám sdělí v zastoupení firmy A. STIHL pro ČR: Andreas STIHL, spol. s r. o. Chrlická 753 664 42 Modřice

### 17.3 Adresa ředitelství společnosti STIHL

ANDREAS STIHL AG & Co. KG  
Postfach 1771  
D-71301 Waiblingen

### 17.4 Adresy prodejních organizací STIHL

#### NĚMECKO

STIHL Vertriebszentrale AG & Co. KG  
Robert-Bosch-Straße 13  
64807 Dieburg  
Telefon: +49 6071 3055358

#### RAKOUSKO

STIHL Ges.m.b.H.  
Fachmarktstraße 7  
2334 Vösendorf  
Telefon: +43 1 86596370

#### ŠVÝCARSKO

STIHL Vertriebs AG  
Isenrietstraße 4  
8617 Mönchaltorf  
Telefon: +41 44 9493030

#### ČESKÁ REPUBLIKA

Andreas STIHL, spol. s r. o.  
Chrlická 753  
664 42 Modřice

### 17.5 Adresy importérů produktů STIHL

#### BOSNA A HERCEGOVINA

UNIKOMERC d. o. o.  
Bišće polje bb  
88000 Mostar  
Telefon: +387 36 352560  
Fax: +387 36 350536

#### CHORVATSKO

HU

SR

HR

CS

LV

LT

RO

EL

RU

BG

UK

ET

KK

UNIKOMERC - UVOZ d.o.o.  
Sjedište:  
Amruševa 10, 10000 Zagreb  
Prodaja:  
Ulica Kneza Ljudevita Posavskog 56,  
10410 Velika Gorica  
Telefon: +385 1 6370010  
Fax: +385 1 6221569

#### TURECKO

SADAL TARIM MAKİNELERİ DIŞ  
TİCARET A.Ş.  
Hürriyet Mahallesi Manas Caddesi No.1  
35473 Menderes, İzmir  
Telefon: +90 232 210 32 32  
Fax: +90 232 210 32 33

### 18. Technické údaje

Tovární značka	STIHL
Model	GH 460.1 C
Sériové identifikační číslo	6012
Spalovací motor, druh konstrukce	4dobý spalovací motor
Typ	EVC 2000.0
Jmenovitý výkon při jmenovitých otáčkách	6,49   2800 kW   /min
Jmenovité otáčky spalovacího motoru	2800 /min
Zdvihový objem	352 ccm
Startovací ústrojí	Startovací lanko
Palivová nádrž	2,6 l
Pohon řezného ústrojí	stálý
Řezné ústrojí	MultiCut 450
Průměr kol	260 mm
Max. průměr větve	75 mm

Měření podle 2000/14/EC / S.I.  
2001/1701:

Garantovaná hladina akustického výkonu

$L_{WA}$  104 dB(A)

Nejistota měření  $L_{WA}$  3,0

Měření podle EN 13683:

Hladina akustického tlaku na pracovišti

$L_{pA}$  94 dB(A)

Nejistota měření  $L_{pA}$  3 dB(A)

D/Š/V 108/89/137 cm

Hmotnost 76 kg

#### 18.1 REACH

REACH je označení pro příslušné nařízení ES k registraci, hodnocení a schvalování chemikálií.

Informace o splnění podmínek nařízení REACH (ES) č. 1907/2006 jsou uvedeny na stránkách [www.stihl.com/reach](http://www.stihl.com/reach).

### 19. Hledání závad

© viz návod k použití spalovacího motoru.

✖ Případně se obraťte na odborného prodejce, STIHL doporučuje odborného prodejce STIHL.

#### Závada:

Spalovací motor nechce nastartovat

#### Možná příčina:

- Není zapnutý hlavní vypínač
- Nesprávně uzavřená plnicí násepka - aktivovaná funkce bezpečnostního spínače (bezpečnostní zajištění)

- Nožový kotouč je zablokovaný.
- V nádrži není palivo; palivové potrubí je ucpané.
- Špatné, špinavé nebo staré palivo v nádrži
- Nástrčka zapalovací svíčky je vytažena ze zapalovací svíčky; kabel zapalování je špatně upevněn v nástrčce
- Vzduchový filtr je znečištěný
- Zakarbonovaná nebo poškozená zapalovací svíčka; nesprávná vzdálenost elektrod

#### Jak odstranit problém:

- Zapnutí hlavního vypínače (8.1)
- Správně uzavřete a pevně zašroubujte plnicí násepku (dotáhněte hlavní vypínač) (7.5)
- Ze skříňe drtiče zahradního odpadu odstraňte zbytky materiálu (POZOR: Stáhněte nástrčku zapalovací svíčky)
- Doplňte palivo, vyčistěte palivová potrubí (7.8)
- Používejte vždy čerstvé značkové palivo, normální bezolovnatý benzin, vyčistěte karburátor (7.8)
- Nasuňte nástrčku zapalovací svíčky; zkontrolujte správné spojení mezi kabelem zapalování a nástrčkou ✖
- Vyčistěte vzduchový filtr ✖
- Vyčistěte nebo vyměňte zapalovací svíčku; nastavte vzdálenost elektrod ✖

#### Závada:

Vysoká teplota spalovacího motoru

#### Možná příčina:

- Zanesená chladicí žebra
- Příliš nízká hladina oleje ve spalovacím motoru
- Povrch spalovacího motoru je zanesený rozdrčeným materiálem

#### Odstranění:

- Vyčistěte chladicí žebra (12.1)

- Doplňte motorový olej (7.8)
- Z povrchu spalovacího motoru odstraňte rozdrčený materiál

**Závada:**

Silné vibrace během provozu

**Možná příčina:**

- Vadný nožový kotouč nebo řezný nůž
- Uvolněné upevnění motoru

**Odstranění:**

- Zkontrolujte nožové kotouče, řezné nože, nožový hřídel, šrouby, matice, podložky a ložiska řezného ústrojí a v případě potřeby opravte
- Dotáhněte šrouby upevnění motoru

**Závada:**

Obtížné spuštění nebo pokles výkonu motoru

**Možná příčina:**

- Rozdrčená hmota ve skříni
- V palivové nádrži a v karburátoru je voda; ucpaný karburátor
- Znečištěná palivová nádrž
- Vzduchový filtr je znečištěný
- Zakarbonovaná zapalovací svíčka

**Jak odstranit problém:**

- Ze skříně odstraňte zbytky rozdrčeného materiálu (stáhněte nástrčku zapalovací svíčky) (12.1)
- Vyprázdněte palivovou nádrž, vyčistěte palivové potrubí a karburátor
- Vyčistěte palivovou nádrž \*
- Vyčistěte vzduchový filtr \*
- Vyčistěte zapalovací svíčku \*

**Závada:**

Snížený výkon drcení

**Možná příčina:**

- Tupé řezné nože
- Nesprávně naostřené řezné nože

- Deformovaný nožový kotouč

**Odstranění:**

- Řezné nože naostřete nebo vyměňte (⇒ 12.8) \*
- Řezné nože správně naostřete (⇒ 12.8) \*
- Nožový kotouč vizuálně zkontrolujte a podle potřeby vyměňte (12.3)

**Závada:**

Drcená hmota se nevtahuje do stroje

**Možná příčina:**

- Tupé nebo nesprávně naostřené řezné nože
- Mezi dvěma řeznými noži je mezera (nožový kotouč pro tvrdý materiál)
- Nebyl odstraněn kryt nožů

**Odstranění:**

- Řezné nože naostřete, dodržujte přitom předepsané úhly ostří nožů (⇒ 12.8)
- Řezné nože bez mezery namontujte na nožový kotouč pro tvrdý materiál (⇒ 12.7)
- Demontáž krytu nožů (7.3)

## 20. Servisní plán

### 20.1 Potvrzení předání

Model: \_\_\_\_\_

Sériové číslo:

Datum: \_\_\_\_\_

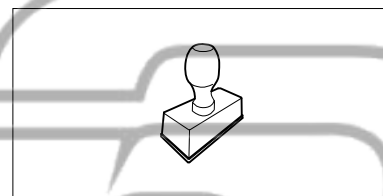



Další servis

Datum: \_\_\_\_\_

### 20.2 Potvrzení servisu

Při provádění údržbářských prací  odevzdejte tento návod k použití Vašemu odbornému prodejci STIHL. Ten pak do předtištěných polí potvrdí provedení servisních prací.

 Servis proveden dne

 Datum dalšího servisu